



ISTITUTO DI ISTRUZIONE SUPERIORE "PETRUCCELLI - PARISI"- MOLITERNO
Prot. 0006179 del 15/05/2024
IV (Entrata)

ESAME DI STATO a.s. 2023/2024

DOCUMENTO DEL CONSIGLIO DI CLASSE
(ai sensi dell'art. 10 dell'O.M. n. 55 del 22 marzo 2024)

Classe 5E

Istituto Professionale
Manutenzione e Assistenza Tecnica

Coordinatore di classe: Prof. Michele VIGNOLA

Dirigente Scolastico: Prof.ssa Simona SAGGESE

Sommario

Introduzione	3
1. Caratteristiche dell'indirizzo.....	5
1.1 Premessa	5
1.2 Il profilo culturale	6
1.3 Industria e artigianato per il Made in Italy	6
1.4 Manutenzione e assistenza tecnica	6
1.5 Quadro orario e attività di laboratorio	7
1.6 Laboratori di innovazione	8
2. Composizione della classe.....	8
2.1 La storia della classe	8
2.2 Strumenti, tecnologie, materiali e spazi utilizzati per l'azione didattica	10
2.3 Metodologia Didattica.....	11
2.4 Valutazione	13
2.5 La tipologia delle verifiche.....	14
2.6 Attribuzione del voto di condotta.....	14
3. Criteri di attribuzione del credito scolastico.....	16
4. Didattica orientativa - capolavoro	16
5. Normativa Esame di Stato.....	16
6. Esame di Stato 2023/24	17
6.1 Prima prova scritta	17
6.2 Seconda prova scritta.....	18
6.3 Prova orale.....	18
6.4 Simulazioni effettuate in vista dell'esame di stato	19
7. Libri di testo	20
8. Nuclei concettuali.....	21
8.1 Lingua e letteratura italiana	22
8.2 Storia	22
8.3 Inglese	22
8.4 Matematica	23
8.5 Religione	23
8.6 Scienze motorie	23
8.7 Tecnologia Elettriche e Elettroniche e Applicazioni	23
8.8 Tecnologie e Tecniche di Installazione e Manutenzione.....	24
8.9 Tecnologia Meccanica e Applicazioni	24
8.10 Laboratori tecnologici ed esercitazioni.....	24
8.11 UDA Interdisciplinare	25
8.12 Educazione civica.....	25
8.13 Nuclei tematici trasversali	25
8.14 Attività di PCTO svolte.....	25
Allegati.....	50
Allegato --- Omissis ---	50

Introduzione

Storia e presentazione dell'istituto

L'Istituto d'Istruzione Secondaria Superiore "Petruccelli- Parisi" di Moliterno, presso la sede associata di Tramutola vede l'Istruzione professionale attivata con l'indirizzo "Manutenzione ed assistenza tecnica".

L'Istituto Professionale di Stato di Moliterno – Tramutola è una delle scuole più antiche della Basilicata, infatti, nacque come Regia Scuola Professionale d'Arte e Mestieri nel lontano 1919 e prevedeva l'insegnamento grafico e pratico per l'avviamento ai mestieri di falegname ebanista e di aggiustatore meccanico.

Nel 1972 fu istituito l'IPSIA e nel 1992 è stato introdotto l'ordinamento "prog. 92" (D.M. 24/04/1992 e D.M. 14/04/1994 integrati e modificati dalla Legge 296/2006, Legge 40/2007 e D.M. 41/2007). Dal 1° settembre 2014 è a pieno regime la riforma introdotta dal rispettivo regolamento, approvato il 4 febbraio del 2010.

Dal 18 febbraio 2020 la sede associata di Tramutola dell'Istituto d'Istruzione Secondaria Superiore "Petruccelli- Parisi" di Moliterno, si è trasferita in un nuovo edificio, sito in Via Postigione, snc.



Figura 1 - Sede del Plesso di Tramutola

La deliberazione CIPE n.79/2012 ha finanziato interventi in linea con i c.d "Obiettivi di servizio" fra cui, grazie alla deliberazione della Giunta regionale n.485/2014 i lavori di costruzione del nuovo Istituto Professionale di Tramutola. L'Ufficio Edilizia e Patrimonio della Provincia di Potenza ha quindi rielaborato un precedente progetto, non realizzabile per gli impedimenti alla contrazione di mutui provocato dai tagli imposti dall'Ente, per renderlo aderente alla linea di finanziamento che poneva obiettivi connessi al contrasto del fenomeno della dispersione scolastica. Nelle linee generali e nel rispetto delle strategie di miglioramento del sistema locale di apprendimento, l'intervento ha previsto la costruzione di un moderno edificio ad alta efficienza energetica, munito di impianto fotovoltaico per la riduzione delle emissioni inquinanti e di una centrale termica costituita da caldaie a condensazione ad alto rendimento. L'immobile, dallo spiccato stile moderno, possiede laboratori dedicati alla formazione e all'aggiornamento professionale.



Figura 2 - Laboratorio di meccanica e CNC



Figura 3 - Laboratorio di informatica



Figura 4 - Laboratorio di mecatronica



Figura 5 - Laboratorio di elettrotecnica e automazione



Figura 6 - Laboratorio di elettronica e robotica

1. Caratteristiche dell'indirizzo

1.1 Premessa

Con il decreto legislativo n. 61 del 13 aprile 2017 gli istituti professionali diventano scuole territoriali dell'innovazione, aperte e concepite come laboratori di ricerca, sperimentazione e innovazione didattica. Diverse le novità: percorsi di apprendimento personalizzati, un bilancio formativo per ciascun studente, docenti tutor che lavorano con i singoli per motivare, orientare e costruire in modo progressivo il percorso formativo, un modello didattico che raccorda direttamente gli indirizzi di studio ai settori produttivi di riferimento per offrire concrete prospettive di occupabilità. E ancora: metodologie didattiche per apprendere in modo induttivo, attraverso esperienze di laboratorio e in contesti operativi, analisi e soluzione di problemi legati alle attività economiche di riferimento, lavoro cooperativo per progetti, possibilità di attivare percorsi di alternanza scuola-lavoro già dalla seconda classe del biennio.

1.2 Il profilo culturale

I percorsi di istruzione professionale consentono allo studente di conseguire il diploma di istruzione secondaria di secondo grado caratterizzato dal Profilo Educativo, Culturale e Professionale (PECUP); esso riassume i risultati di apprendimento del diplomato, secondo una prospettiva di validità e spendibilità in molteplici contesti lavorativi del settore economico-professionale correlato.

Undici sono gli indirizzi di studio, qui di seguito elencati:

- Agricoltura, sviluppo rurale, valorizzazione dei prodotti del territorio e gestione delle risorse forestali e montane;
- Pesca commerciale e produzioni ittiche (di nuova introduzione);
- Industria e artigianato per il Made in Italy;
- Manutenzione e assistenza tecnica;
- Gestione delle acque e risanamento ambientale (di nuova introduzione);
- Servizi commerciali;
- Enogastronomia e ospitalità alberghiera;
- Servizi culturali e dello spettacolo (di nuova introduzione);
- Servizi per la sanità e l'assistenza sociale;
- Arti ausiliarie delle professioni sanitarie: odontotecnico;
- Arti ausiliarie delle professioni sanitarie: ottico.

I profili di uscita degli undici indirizzi sono contenuti nel regolamento applicativo. Il regolamento fornisce, inoltre, la correlazione di ciascuno degli indirizzi dei percorsi quinquennali dell'istruzione professionale con i codici ATECO delle attività economiche elaborati dall'ISTAT con le qualifiche e i diplomi professionali di Istruzione e formazione professionale (IeFP). Nel quadro dei codici Ateco, le scuole possono elaborare e specializzare percorsi innovativi coerenti con esigenze specifiche del territorio; in particolare, i corsi attivi nella nostra scuola sono:

1.3 Industria e artigianato per il Made in Italy

In questo indirizzo il Diplomato interviene con autonomia e responsabilità nei processi di lavorazione, fabbricazione, assemblaggio e commercializzazione di prodotti industriali e artigianali, nonché negli aspetti relativi all'ideazione, progettazione e realizzazione dei prodotti stessi, anche con riferimento alle produzioni tipiche locali. Le sue competenze tecnico-professionali sono riferite ad aree di attività specificamente sviluppate in relazione alle esigenze espresse dal territorio e gli consentono di intervenire nei processi industriali ed artigianali con adeguate capacità decisionali, spirito di iniziativa e di orientamento, anche nella prospettiva dell'esercizio di attività autonome nell'ambito dell'imprenditorialità giovanile.

1.4 Manutenzione e assistenza tecnica

Il Diplomato di istruzione professionale di tale indirizzo pianifica ed effettua, con autonomia e responsabilità coerenti al quadro di azione stabilito e alle specifiche assegnate, operazioni di installazione, di manutenzione/riparazione ordinaria e straordinaria, nonché di collaudo di piccoli sistemi, macchine, impianti e apparati tecnologici.

L'indirizzo di studi fa riferimento alle seguenti attività, contraddistinte dai codici ATECO:

Attività	Codice ATECO	Descrizione
Manifatturiere	33	Riparazione manutenzione ed installazione di macchine ed apparecchiature
Costruzioni	43.2	Installazione di impianti elettrici, idraulici ed altri lavori di costruzione e installazione

1.5 Quadro orario e attività di laboratorio

Il biennio dei percorsi di istruzione professionale comprende 2112 ore: 1188 ore di attività e insegnamenti di istruzione generale e 924 ore di attività e insegnamenti di indirizzo, incluse le ore destinate ai laboratori. Le scuole possono utilizzare fino a 264 ore per personalizzare gli apprendimenti, realizzare il progetto formativo individuale, attivare percorsi di alternanza scuola-lavoro già dalla seconda classe.

Per il triennio, ogni anno scolastico, terzo, quarto, quinto, comprende 1056 ore, di cui 462 destinate agli insegnamenti di indirizzo. L'area di istruzione generale è comune a tutti i percorsi, mentre le aree di indirizzo si differenziano in base ai percorsi di studio. Le scuole possono utilizzare le loro quote di autonomia, in relazione all'orario complessivo, per intensificare le attività di laboratorio e qualificare la loro offerta formativa in modo flessibile.

Quadro Orario Curvatura MAT					
TECNICO per l'Installazione e manutenzione di impianti elettrici, termoidraulici e, termosantari					
DISCIPLINE	1° biennio		2° biennioU		ultimo anno
	I°	II°	III°	IV°	V°
Lingua e letteratura italiana	4	4	4	4	4
Lingua inglese	3	3	2	2	2
Storia, Cittadinanza e Costituzione	1	1	2	2	2
Geografia	1	1			
Matematica	4	4	3	3	3
Laboratori tecnologici ed esercitazioni	5	5	5	5	5
Diritto ed Economia	2	2			
Scienze integrate (Scienze della Terra e Biologia) Fisica Chimica* (3)	4 (3)	4 (3)			
Scienze motorie e sportive	2	2	2	2	2
Religione Cattolica/attività alternativa	1	1	1	1	1
TIC * (1)	2 (1)	2 (1)			
Tecnologie e tecniche di rappresentazione grafica *(2)	3 (2)	3 (2)			
Totale ore settimanali di insegnamenti generali	32	32	32	32	32
TECNOLOGIE MECCANICHE E APPLICAZIONI * (3)			5 (3)	4 (3)	4 (3)
TECNOLOGIE E TECNICHE DI INSTALLAZIONE E DI MANUTENZIONE * (3)			4 (3)	5(3)	6 (3)
TECNOLOGIE ELETTRICHE-ELETTRONICHE E APPLICAZIONI * (3)			4 (3)	4 (3)	3 (3)
Totale ore settimanali di indirizzo			18	18	18
Totale ore settimanali	32	32	32	32	32

(*) Ore di copresenza con Insegnanti Tecnico Pratici Nel BIENNIO le ore di copresenza settimanali sono complessivamente 6. Nella TRIENNIO le ore di presenza settimanali sono complessivamente

1.6 Laboratori di innovazione

L'istruzione professionale si propone come laboratorio permanente di ricerca e innovazione, in un rapporto continuo con il mondo del lavoro. Le scuole possono modulare gli indirizzi di studio in specifici percorsi formativi richiesti dal territorio e coerenti con le priorità indicate dalle regioni. Il nuovo sistema formativo degli istituti professionali è centrato su: didattica personalizzata, uso diffuso e intelligente dei laboratori, integrazione tra competenze, abilità e conoscenze, didattica orientativa, che accompagna e indirizza le studentesse e gli studenti in tutto il corso di studi, offerta formativa innovativa e flessibile e materie aggregate per assi culturali.

Il diplomato acquisisce una prospettiva culturale che coniuga le competenze tecnico- professionali con quelle del cittadino europeo.

2. Composizione della classe

La classe è composta da dodici studenti e rispetto alla composizione iniziale del primo anno, ha subito vari cambiamenti dovuti a non ammissioni alla classe successiva e trasferimenti, raggiungendo l'attuale configurazione.

2.1 La storia della classe

La classe presenta al suo interno qualche sottogruppo dovuto a diverse affinità caratteriali e culturali ma, nel complesso è abbastanza coesa ed affiatata. Nel corso del triennio la classe ha seguito lo svolgimento dell'attività didattica con un atteggiamento serio e responsabile. Nel complesso la partecipazione e il clima sereno instauratosi hanno permesso agli studenti una maturazione umana e culturale. In particolare, l'impegno è stato serio e costante per alcuni alunni, interessati anche ad ampliare i contenuti proposti durante le lezioni, mentre un altro gruppo ha manifestato un impegno finalizzato ai momenti di verifica e non è riuscito a sviluppare pienamente le proprie potenzialità. La frequenza è stata regolare. Al termine del ciclo di studi, i risultati conseguiti sono da porre in relazione alla diversificazione dell'impegno, dell'assiduità nello studio e delle competenze acquisite, per cui si individuano all'interno della classe tre gruppi di livello: il primo gruppo di allievi si caratterizza per una preparazione solida, organica e per un approccio consapevole e critico ai dati culturali, raggiungendo ottimi livelli; il secondo dimostra un impegno costante, grazie al quale gli allievi sono riusciti a migliorare progressivamente il metodo di studio e a raggiungere un profitto di livello sufficiente o discreto; in alcuni alunni la preparazione si presenta fragile, a causa di incertezze e lacune nella preparazione di base e nell'applicazione delle conoscenze non ancora del tutto superate in alcune discipline. Il profitto è complessivamente positivo.

Composizione del Consiglio di Classe

n°	Cognome	Nome	Materia
1	De Luca	Rosa	IRC
2	Vertunni	Stefania	Italiano e Storia
3	Pacella	Lucia	Inglese
4	Cancellara	Donato	Matematica
5	Le Rose	Antonia	Scienze Motorie
6	Marrese	Rocco	Tecnologie e Tecniche di Installazione e Manutenzione
7	Trotta	Biagio	Tecnologie e Tecniche di Installazione e Manutenzione
8	Vignola	Michele	Tecnologia Meccanica e Applicazioni
9	Viscido	Angelina	Tecnologia Meccanica e Applicazioni
10	Lauria	Felicia	Tecnologie Elettriche, Elettroniche e Applicazioni
11	Trotta	Biagio	Tecnologie Elettriche, Elettroniche e Applicazioni
12	Lentini	Antonio	Laboratori Tecnologici ed Esercitazioni
13	Pepe	Veronica	Sostegno

Prospetto dati della classe

Anno Scolastico	Classe	Iscritti	Inserimenti	Trasferimenti	Ammessi alla classe successiva
2019/20	I	17	0	0	16
2020/21	II	16	2	1	15
2021/22	III	16	1	-	15
2022/23	IV	15	-	-	13
2022/23	V	12	-	-	-

Continuità didattica

Disciplina	A.S. 2021/22	A.S. 2022/23	A.S. 2023/24
IRC	Giocoli Daniela	De Luca Rosa	De Luca Rosa
Italiano	Vertunni Stefania	Vertunni Stefania	Vertunni Stefania
Storia	Oriolo Mariateresa	Masi Mafalda	Vertunni Stefania
Matematica	Iacobuzio Maria Luisa	Iacobuzio Maria Luisa	Cancellara Donato
Tecnologie e Tecniche di Installazione e Manut.	Ossino Giuseppe	Ramunno Luigi	Marrese Rocco
	Ciaglia Rosario	Frontuto Alessandro	Trotta Biagio
Tecnologie Elettriche, Elettroniche e Applic.	Ramunno Luigi	Gatto Antonio	Lauria Felicia
	Lardo Mariangela	Trotta Biagio	Trotta Biagio
Tecnologia Meccanica e Applicazioni	Oliva Vincenzo	Vignola Michele	Vignola Michele
	Viscido Angelina	Viscido Angelina	Viscido Angelina
Lingua Inglese	Fittipaldi Antonietta	Giallorenzo Angela	Pacella Lucia
Laboratori Tecnologici ed Esercitazioni	Trotta Biagio	Lomonaco Daniele	Lentini Antonio
Scienze motorie	Dalessandri Rosa	Le Rose Antonia	Le Rose Antonia
Sostegno	Accinni Liliana	Cavallo Mariapia	Pepe Veronica

2.2 Strumenti, tecnologie, materiali e spazi utilizzati per l'azione didattica

Per le attività curricolari sono stati usati i testi in adozione e altri testi per approfondimenti vari, dispense, schemi, fotocopie e materiale audiovisivo. Nelle attività didattiche a distanza i docenti hanno fatto anche frequente ricorso a materiale autoprodotta sotto forma di dispense in PPT, lezioni registrate e materiale reperito in rete e non coperto da diritti di autore anche sotto forma di brevi filmati anche di carattere storico. L'istituto è dotato di un laboratorio di Costruzioni completo di tutta la strumentazione necessaria per l'esecuzione di prove dei materiali di tipo distruttivo.

Le attività didattiche si sono di frequente svolte in una delle aule multimediali attrezzate con postazioni singole delle quali l'Istituto dispone secondo il calendario di utilizzo stabilito.

Nelle attività didattiche a distanza i docenti e gli alunni hanno utilizzato la piattaforma Argo come riferimento per la trasmissione e la ricezione di documenti e la piattaforma Microsoft Teams, quest'ultima in forma prevalente, per le lezioni on line. A queste modalità si sono aggiunte per la comunicazione l'uso di chat e della posta elettronica.

2.3 Metodologia Didattica

Ai fini del raggiungimento degli obiettivi disciplinari e trasversali, i docenti si sono avvalsi, nello svolgimento delle attività, dei seguenti metodi:

1. lezioni frontali, interattive, guidate e dialogate;
2. lavori ed esercitazioni individuali o di gruppo, autonomi o guidati;
3. attività di laboratorio;
4. revisione e discussione collettiva delle prove svolte;
5. incontri, seminari e conferenze di approfondimento on line e in presenza nell'ambito delle attività di P.C.T.O.

In particolare, le attività di laboratorio hanno potenziato le abilità e le conoscenze di più stretto aspetto tecnico-professionale e contribuito come ulteriore supporto di apprendimento anche alle attività di recupero.

Come già evidenziato nella descrizione del gruppo classe sotto il profilo del progressivo raggiungimento degli obiettivi finali le attività di recupero sono state affidate al recupero in itinere durante periodi brevi di rallentamento delle attività didattiche debitamente deliberati dagli Organi Collegiali competenti non essendo emerse nelle classificazioni intermedie nel corso del secondo biennio e in quelle dell'ultimo criticità tali e per numero e per gravità tali da richiedere l'organizzazione di corsi di recupero stante anche le difficoltà di organizzare questi in modo efficace e razionale anche in considerazione della prevalenza di alunni pendolari. Lo sforzo compiuto è stato quello di ridisegnare, anche alla luce dell'esperienza degli scorsi anni, non solo la programmazione disciplinare, ma soprattutto la coltivazione del dialogo educativo con gli studenti con il ricorso alle più diverse modalità di comunicazione, anche sperimentando nuove metodologie e una nuova organizzazione delle attività. In molti casi i docenti hanno fatto maggiore ricorso, oltre ai testi in uso, a materiale autoprodotta ora per approfondimenti ora per la esemplificazione dei temi trattati. Anche quando si è fatto ricorso a materiale e/o filmati reperiti in rete i singoli docenti hanno avuto cura di accompagnare questi a indicazioni sul loro uso e sulle motivazioni della utilità del loro inserimento nello sviluppo dei temi delle singole discipline o dei gruppi di discipline.

Tabella 1: Metodologia didattica, strumenti e attività

Strumenti	Materie									
	Italiano	Storia	Matematica	Inglese	T.T.I.M.	T.E.E.A.	LAB. ELE. ED	Sc. Motorie	IRC	T.M.A.
Lezioni frontali	X	X	X	X	X	X	X	X	X	X
Lezioni interattive	X	X		X			X			
Esercitazioni			X		X	X	X	X		X
e-learning	X	X	X	X	X	X	X	X	X	X
Scoperta guidata										
Mappe concettuali	X	X		X	X	X				
Libro di testo	X	X	X	X	X	X	X		X	X
Fotocopie	X	X	X	X	X	X		X	X	
Materiale autentico	X	X			X		X			
DVD - CDRom							X		X	
LIM				X		X				
Laboratorio					X	X	X			X
Internet	X	X	X	X	X	X	X	X	X	X
lavori di gruppo			X		X	X	X	X	X	X
Apprendimento cooperativo			X	X				X		
Tutoring			X							

2.4 Valutazione

Il voto è considerato espressione di sintesi valutativa, pertanto, è fondato su una pluralità di prove di verifica riconducibili a diverse tipologie, coerenti con le strategie metodologico-didattiche adottate, come riporta la C.M. n. 89 del 18/10/2012. Il D. lgs. N. 62 del 13 aprile 2017, l'art. 1 comma 2 recita "La valutazione è coerente con l'offerta formativa delle istituzioni scolastiche, con la personalizzazione dei percorsi e con le Indicazioni Nazionali per il curricolo e le Linee guida ai D.P.R. 15 marzo 2010, n.87, n. 88 e n. 89; è effettuata dai docenti nell'esercizio della propria autonomia professionale, in conformità con i criteri e le modalità definiti dal collegio dei docenti e inseriti nel piano triennale dell'offerta formativa". L'art. 1 comma 6 del D. Lgs n. 62 del 13 aprile 2017 recita: "L'istituzione scolastica certifica l'acquisizione delle competenze progressivamente acquisite anche al fine di favorire l'orientamento per la prosecuzione degli studi". Quello della valutazione è il momento in cui si sono verificati i processi di insegnamento/apprendimento. L'obiettivo è stato quello di porre l'attenzione sui progressi dell'allievo e sulla validità dell'azione didattica. Nello specifico, per il processo di valutazione trimestrale e finale sono stati presi in esame:

- il livello di raggiungimento delle competenze specifiche prefissate in riferimento all'indirizzo;
- i progressi evidenziati rispetto al livello culturale iniziale;
- i risultati delle prove di verifica;
- le competenze acquisite attraverso i PCTO (Percorsi per le Competenze Trasversali e per l'Orientamento - ex Alternanza Scuola Lavoro), relativamente alle discipline alle quali tali percorsi afferiscono e al comportamento. Ai fini della valutazione finale con espressione di voto in sede di scrutinio di ammissione agli Esami di Stato Conclusivo del Secondo Ciclo della Istruzione Superiore relativo all'indirizzo e all'articolazione dello stesso, saranno, quindi, presi in considerazione:
- Esito degli scrutini del primo trimestre;
- Esito delle verifiche in presenza;

Descrittori			Voto in decimi	Grado di padronanza
Conoscenze	Competenze	Capacità		
Conoscenza completa, sicura ed organica, autonomamente integrata a conoscenze preesistenti.	Applica conoscenze ed abilità in vari contesti con sicurezza ed abilità. Sa orientarsi nella soluzione di problemi complessi.	Applica procedure con piena sicurezza ed effettua analisi e sintesi corrette, approfondite ed originali.	9/10	AVANZATO
Conoscenza completa ed approfondita.	Stabilisce collegamenti e trae deduzioni.	Riesce ad organizzare, problematizzare le competenze in situazioni complesse.	8/7	INTERMEDIO
Conoscenza dei concetti trattati.	Riconosce, riproduce o interpreta definizioni, principi, regole etc.	Mette in relazione in modo organico le competenze.	6	BASE
Conoscenze imprecise e superficiali.	Si orienta se guidato.	Mette in relazione in modo semplice gli elementi conosciuti.	5	PARZIALMENTE RAGGIUNTO
Conoscenze lacunose e confuse.	Esegue commettendo gravi errori.	Non evidenziate.	4/3	NON RAGGIUNTO

Criteria di valutazione - Tabella estratta dal PTOF

2.5 La tipologia delle verifiche

Per verifica s'intende la misurazione docimologica, quantitativamente rilevabile ed oggettiva, d'informazioni, abilità e capacità, su singole unità didattiche o su un gruppo di lezioni, nell'arco dell'anno scolastico. Per verifica non s'intende, pertanto, soltanto l'interrogazione frontale, ma tutte quelle prove o quegli interventi degli allievi che consentono l'acquisizione di precisi elementi di valutazione.

Ai fini delle valutazioni trimestrali e della valutazione finale, per ogni alunno è stato effettuato un congruo numero di verifiche, utilizzando colloqui, questionari, svolgimento di tracce e problemi su singole parti o su parti accorpate. Le tipologie di verifica sono riconducibili alle seguenti tipologie:

- 1) Scritte o scritto/grafiche
- 2) Orali
- 3) Pratiche
- 4) Questionari diversamente strutturati
- 5) Simulazioni prima e seconda prova d'esame.

In relazione agli obiettivi della misurazione, diagnostica, formativa e sommativa, esse hanno assunto il carattere di prove strutturate, semi-strutturate e non strutturate.

TIPOLOGIA VERIFICHE										
Materie Strumenti	Italiano	Storia	Matematica	Inglese	TTIM	TMA	TEEA	Laboratori	Sc. Motorie	Religione
Interrogazione lunga	x		x		x	x	x			
Interrogazione breve			x	x	x	x	x	x	x	
Tema o problema	x	x	x						x	
Prove strutturate			x	x	x	x	x		x	
Prove semi-strutturate				x	x	x	x	x	x	
Questionario				x					x	
Relazione			x		x	x	x	x	x	
Esercizi o test			x	x			x		x	
Compiti individuali	x	x			x	x				
Interventi	x	x			x	x				
Dialogo guidato										
Prove in laboratorio					x	x	x	x	x	
Simulazioni	x									

2.6 Attribuzione del voto di condotta

I criteri adottati ai quali far riferimento per l'attribuzione del voto di comportamento hanno avuto come riferimento:

- Il rispetto del Regolamento di Istituto e del Patto di Corresponsabilità;
- La frequenza delle lezioni e il rispetto degli orari di svolgimento;
- L'impegno nello studio;

- La partecipazione al dialogo educativo;
- La responsabilità nelle attività didattiche a distanza.
- Il voto di condotta è stato attribuito a ciascun alunno da tutti i docenti del consiglio di classe all'unanimità.

Indicatori con descrizione del Comportamento atteso	Descrittori	Voto
<p align="center">AREA DELLA CITTADINANZA</p> <p>Rispetto del Regolamento di Istituto e degli obblighi derivanti dal Patto Educativo di Corresponsabilità</p> <p>Lo studente frequenta le lezioni nel responsabile rispetto delle prescrizioni previste dal Regolamento di Istituto, in particolare, rispetta il ruolo di tutto il personale operante nella scuola, è corretto e attento verso i compagni, specie i più giovani di lui; utilizza responsabilmente i materiali e le strutture della scuola, con particolare riferimento all'igiene ed al decoro della propria classe e dei servizi; rispetta le disposizioni circa la sicurezza e l'emergenza, il divieto di fumo e di utilizzo di cellulari; giustifica tempestivamente le assenze e le entrate posticipate.</p>	Comportamento esemplare	10
	Comportamento molto corretto	9
	Comportamento corretto	8
	Comportamento accettabile	7
	Comportamento poco corretto	6
<p>A DELLA CITTADINANZA Frequenza e Puntualità*</p> <p>Lo studente frequenta regolarmente le lezioni, rispetta gli orari, arrivando puntuale in classe; rientra tempestivamente dopo essere andato in bagno ed è sempre in classe al cambio dell'ora; limita il numero di ritardi ed uscite anticipate.</p> <p>*Riferite alle ore di lezione delle singole discipline.</p>	Frequenza assidua ($\leq 5\%Ass$) e rispetto degli orari	10
	Frequenza costante ($5\% < Ass \leq 8\%$) e rispetto degli orari	9
	Frequenza regolare ($8\% < Ass \leq 12\%$) e generale rispetto degli orari	8
	Frequenza non sempre continua ($15\% < Ass \leq 20\%$) e rispetto discontinuo degli orari	7
	Frequenza discontinua ($12\% < Ass \leq 15\%$) e rispetto sporadico degli orari	6
<p align="center">AREA DELL'ISTRUZIONE E DELLA FORMAZIONE CULTURALE</p> <p align="center">Impegno nello Studio</p> <p>Lo studente è sempre volto a consolidare in apprendimenti culturali le conoscenze progressivamente acquisite, in modo da maturare una progressiva capacità di orientarsi nella scelta negli studi futuri: a tale scopo rispetta le consegne a casa e a scuola in tutte le discipline, porta i materiali richiesti, è presente alle verifiche e valutazioni, collabora con i docenti nella preparazione di materiali utili alla didattica, si impegna nella didattica curricolare e partecipa alle diverse iniziative scolastiche.</p>	Impegno sempre lodevole	10
	Impegno consapevole e maturo	9
	Impegno rigoroso	8
	Impegno attento	7
	Impegno discontinuo	6
<p align="center">AREA PEDAGOGICO-RELAZIONALE</p> <p align="center">Partecipazione al Dialogo Educativo</p> <p>Lo studente partecipa al lavoro didattico in classe in modo educato, collaborativo, attento, propositivo, costruttivo, è responsabile durante le visite di istruzione, i viaggi culturali ed in tutte le attività scolastiche ed extrascolastiche; è disponibile e costruttivo nella collaborazione con i compagni.</p>	Partecipazione sempre vivace, intelligente e positiva	10
	Partecipazione cooperativa e costruttiva	9
	Partecipazione attiva	8
	Partecipazione regolare	7
	Partecipazione accettabile	6

Voto di condotta - Tabella estratta dal PTOF

3. Criteri di attribuzione del credito scolastico

Ai sensi dell'art. 15 del d. lgs. 62/2017, e all'O.M. del 22-03-2024 in sede di scrutinio finale il consiglio di classe attribuisce il punteggio per il credito maturato nel secondo biennio e nell'ultimo anno fino a un massimo di quaranta punti, di cui dodici per il terzo anno, tredici per il quarto anno e quindici per il quinto anno. Premesso che la valutazione sul comportamento concorre alla determinazione del credito scolastico, il consiglio di classe, in sede di scrutinio finale, procede all'attribuzione del credito scolastico a ogni candidato interno, sulla base della tabella di cui all'allegato A al d. lgs. 62/2017 nonché delle indicazioni fornite nel presente articolo. I docenti di religione cattolica partecipano a pieno titolo alle deliberazioni del consiglio di classe concernenti l'attribuzione del credito scolastico, nell'ambito della fascia, agli studenti che si avvalgono di tale insegnamento. Analogamente, i docenti delle attività didattiche e formative alternative all'insegnamento della religione cattolica partecipano a pieno titolo alle deliberazioni del consiglio di classe concernenti l'attribuzione del credito scolastico, nell'ambito della fascia, agli studenti che si avvalgono di tale insegnamento.

La scheda di attribuzione dei crediti è allegata al seguente documento.

4. Didattica orientativa - capolavoro

Come noto, le Linee guida per l'orientamento, adottate con il D. M. 22 dicembre 2022, n. 328, hanno introdotto a partire dal corrente anno scolastico, il "capolavoro", quale strumento di supporto all'orientamento, che dovrà essere caricato dagli studenti tramite E-Portfolio sulla piattaforma UNICA.

Il colloquio dell'Esame di Stato assume un valore orientativo e, dato la sua dimensione pluridisciplinare, mette il candidato in condizione di approfondire le discipline a lui più congeniali.

Esso rappresenterà un punto di partenza per il dialogo con la Commissione d'esame al fine di approfondire il percorso formativo di ogni studente e le competenze acquisite a scuola e nei vari contesti non formali e informali.

Il Collegio docenti ha approvato la Didattica orientativa secondo le Linee guida sopra citate, mediante Moduli e Laboratori ai quali gli studenti hanno partecipato attivamente ed hanno sperimentato con successo il ruolo di tutor.

Ai sensi del D.M. n. 10/2024, "nello svolgimento dei colloqui la commissione d'esame tiene conto delle informazioni contenute nel curriculum dello studente" (art. 2, c. 1). Quindi il Curriculum può avere un ruolo anche nella predisposizione e nell'assegnazione dei materiali da sottoporre ai candidati, effettuate dalla sottocommissione tenendo conto del percorso didattico effettivamente svolto e con riguardo anche alle iniziative di individualizzazione e personalizzazione eventualmente intraprese nel percorso di studi (art. 2, c. 5).

5. Normativa Esame di Stato

L'Esame di Stato che si svolge al termine del primo e del secondo ciclo di istruzione è un traguardo fondamentale del percorso scolastico dello studente ed è finalizzato a valutare le competenze acquisite al termine di ciascun ciclo scolastico. Sono ammessi a sostenere l'esame di Stato in qualità di candidati interni (art. 3 O.M. n. 55 del 22 marzo 2024):

- a) Gli studenti che hanno frequentato l'ultimo anno di corso dei percorsi di istruzione secondaria di secondo grado presso le istituzioni scolastiche statali e paritarie, anche in assenza dei requisiti di cui all'art. 13, comma 2, lettere b) e c) del d. lgs 62/2017. Le istituzioni scolastiche valutano le deroghe rispetto al requisito della frequenza di cui all'art. 13, comma 2, lettera a), del d. lgs. 62/2017, ai sensi dell'articolo 14, comma 7, del d.P.R. 22 giugno 2009, n. 122.

L'ammissione all'esame di Stato è disposta, in sede di scrutinio finale, dal consiglio di classe presieduto dal dirigente/coordinatore o da suo delegato.

- b) gli studenti che abbiano conseguito un voto di comportamento di almeno sei decimi;
- c) gli studenti che abbiano conseguito una valutazione pari a sei decimi in ciascuna disciplina.

Salvo diverse disposizioni del Ministero dell'Istruzione, successive alla data di approvazione e pubblicazione del presente documento.

Con apposita nota AOODGOSV.REGISTRO UFFICIALE.2024.0009466, il Ministero dell'istruzione e del merito, Dipartimento per il sistema educativo di istruzione e formazione, Direzione generale per gli ordinamenti scolastici, la valutazione e l'internazionalizzazione del sistema nazionale di istruzione, ha aggiornato, in occasione dell'Esame di Stato, l'elenco delle calcolatrici ammesse all'uso in occasione dell'esame di Stato conclusivo del secondo ciclo di istruzione per l'anno 2023/2024.

Il calendario delle prove d'esame è il seguente:

- **prima prova scritta:** mercoledì 19 giugno 2024, dalle ore 8:30 (durata della prova: sei ore);
- **seconda prova** in forma scritta, grafica o scritto-grafica, pratica, compositivo/esecutiva, musicale e coreutica: giovedì 20 giugno 2024. La durata della seconda prova è prevista nei quadri di riferimento allegati al d.m. n. 769 del 2018. Per i soli istituti professionali del vigente ordinamento, i cui quadri di riferimento sono stati adottati con decreto del Ministro dell'istruzione 15 giugno 2022, n. 164, la durata della prova è definita, nei limiti previsti dai suddetti quadri, con le modalità di cui al successivo articolo 20, commi 3-6;
- **il colloquio** proseguirà nei giorni successivi, ad eccezione del sabato.

6. Esame di Stato 2023/24

La commissione dispone di un massimo di **venti** punti per la valutazione di ciascuna delle **prove scritte** e di un massimo di **venti** punti per la valutazione del **colloquio**.

Il punteggio minimo complessivo per superare l'esame di Stato è di sessanta centesimi; il punteggio massimo è di cento centesimi, la commissione può motivatamente integrare il punteggio fino a un massimo di cinque punti, per i candidati che abbiano conseguito un credito scolastico di almeno trenta punti e un risultato complessivo nelle prove di esame pari almeno a cinquanta punti.

La commissione all'unanimità può motivatamente attribuire la lode a coloro che conseguono il punteggio massimo di cento punti senza fruire dell'integrazione di 5 punti, e a condizione che abbiano conseguito il credito scolastico massimo con voto unanime del consiglio di classe e che abbiano conseguito il punteggio massimo previsto alle prove d'esame. Il candidato con disabilità certificata (L.104/92) ha seguito una programmazione personalizzata per obiettivi minimi, le prove si svolgeranno nel rispetto di quanto previsto dall'art. 16 della legge 104 del 92, dell'art. 20 del d.lgs. 62 del 2017 e di quanto previsto dalle modalità di verifiche e valutazione contenute nel Piano Educativo Individualizzato (PEI) e nella relazione allegata. Il candidato con disabilità certificata (L.104/92) ha seguito una programmazione personalizzata per obiettivi minimi, le prove si svolgeranno nel rispetto di quanto previsto dall'art. 16 della legge 104 del 92, dell'art. 20 del d.lgs. 62 del 2017 e di quanto previsto dalle modalità di verifiche e valutazione contenute nel Piano Educativo Individualizzato (PEI) e nella relazione allegata.

6.1 Prima prova scritta

La prima prova scritta accerta la padronanza della lingua italiana, nonché le capacità espressive, logico-linguistiche e critiche del candidato. Essa consiste nella redazione di un elaborato con differenti tipologie testuali in ambito artistico, letterario, filosofico, scientifico, storico, sociale, economico e tecnologico. La prova può essere strutturata in più parti, anche per consentire la verifica di competenze diverse, in particolare della comprensione degli aspetti linguistici, espressivi e logico-argomentativi, oltre che della riflessione critica da parte del candidato.

6.2 Seconda prova scritta

La seconda prova verte sulle competenze in uscita di indirizzo e sui nuclei fondamentali, riconducibili ai codici ATECO, riportati nella seguente tabella:

N	Nuclei tematici fondamentali di indirizzo correlati alle competenze e obiettivi della seconda prova dell'Esame di Stato	COMPETENZE	CODICE ATECO
1	Impianti elettrici industriali Quadri a logica cablata	- Assemblare componenti elettrici ed elettronici, pneumatici, meccanici attraverso la lettura di schemi e disegni e nel rispetto della normativa di settore	33.12
		- Installare apparati e impianti nel rispetto della normativa di settore	43.2
2	Sicurezza sul lavoro in ambienti specifici	- Applicare le misure di prevenzione. Valutare i rischi connessi al lavoro	33.12
		- Smontare, sostituire e rimontare componenti e apparecchiature di diversa tecnologia, applicando le procedure di sicurezza con particolare attenzione a quelle di stoccaggio e smaltimento dei materiali sostituiti nelle attività di manutenzione	43.2
3	Guasti, affidabilità disponibilità, manutenibilità e sicurezza Metodiche di ricerca e diagnostica dei guasti	- Applicare metodi di ricerca guasti	33.12
		- Individuare le cause del guasto e intervenire in modo adeguato	
4	Elementi della documentazione tecnica. Distinta base dell'impianto/macchina.	- Ricavare le informazioni relative agli interventi di manutenzione dalla documentazione a corredo della macchina/ impianto	43.2
		- Utilizzare, nei contesti operativi, metodi e strumenti di misura e controllo automatico (PLC, Arduino, ...) tipici delle attività di manutenzione dei sistemi o impianti di interesse	
4	Elementi della documentazione tecnica. Distinta base dell'impianto/macchina.	- Mettere in relazione i dati della documentazione con il dispositivo descritto.	33.12
		- Redigere la documentazione tecnica. Predisporre la distinta base degli elementi e delle apparecchiature componenti l'impianto.	

Le commissioni elaborano, entro il mercoledì 19 giugno per la sessione ordinaria tre proposte di traccia. Tra tali proposte viene sorteggiata, il giorno dello svolgimento della seconda prova scritta, la traccia che verrà svolta dai candidati. Tutti i docenti titolari degli insegnamenti di Area di indirizzo concorrono ad elaborare le proposte di traccia per le classi quinte parallele e stabiliscono uno strumento comune di valutazione.

6.3 Prova orale

Il colloquio ha la finalità di accertare il conseguimento del profilo educativo, culturale e professionale della studentessa o dello studente (PECUP). Si svolge a partire dall'analisi, da parte del candidato, del materiale scelto dalla commissione; il materiale è costituito da un testo, un documento, un'esperienza, un progetto, un problema. Il materiale è finalizzato a favorire la trattazione dei nodi concettuali caratterizzanti le diverse discipline e del loro rapporto interdisciplinare. La commissione cura l'equilibrata articolazione e durata delle fasi del colloquio e il coinvolgimento delle diverse discipline, evitando una rigida distinzione tra le stesse.

Il candidato dimostra, nel corso del colloquio:

- di aver acquisito i contenuti e i metodi propri delle *singole discipline*, di essere capace di utilizzare le conoscenze acquisite e di metterle in relazione tra loro per argomentare in maniera critica e personale, utilizzando anche la lingua straniera;
- di saper analizzare criticamente e correlare al percorso di studi seguito e al PECUP, mediante una breve relazione o un lavoro multimediale, le esperienze svolte nell'ambito dei *PCTO* o dell'apprendistato di primo livello, con riferimento al complesso del percorso effettuato, tenuto conto delle criticità determinate dall'emergenza pandemica;
- di aver maturato le competenze di *Educazione civica* come definite nel curriculum d'istituto e previste dalle attività declinate dal documento del consiglio di classe. Il colloquio dei candidati con disabilità e disturbi specifici di apprendimento si svolge nel rispetto di quanto previsto dall'articolo 20 del d. lgs. 62/2017.

La commissione/classe dispone di *venti punti* per la valutazione del colloquio.

La commissione procede all'attribuzione del punteggio del colloquio sostenuto da ciascun candidato nello stesso giorno nel quale il colloquio viene espletato. Il punteggio è attribuito dall'intera commissione/classe, compreso il Presidente, secondo le griglie di valutazione allegate.

6.4 Simulazioni effettuate in vista dell'esame di stato

Le simulazioni delle prove scritte di esame sono state tenute nelle seguenti date:

Simulazione della 1^a Prova dell'esame di Stato

- 03 maggio
- 10 maggio

Simulazione della 2^a prova dell'esame di Stato

- 22 aprile, tipologia A
- 02 maggio, tipologia B
- 08 maggio, tipologia C
- 13 maggio, tipologia D

Simulazione della prova orale

- A partire dal 20 maggio 2024

Le tracce delle simulazioni delle prove di esame di Stato fatte sono allegate al seguente documento.

7. Libri di testo

Materia / Disciplina	Codice Volume	Autore / Curatore / Traduttore	Titolo / Sottotitolo		Editore
Irc	9788835047537	Renato Manganotti Nicola Incampo	Tiberiade Corso di religione cattolica per la scuola	U	La scuola EDITRICE
Italiano Letteratura	9788843419838	Roncoroni Angelo Sada Elena	Mia Nuova Letteratura (La) Volume 3	3	Carlo Signorelli EDITORE
Inglese	9788899673314	Gambi Maria Carla	English - Final Invalsi	U	Trinity Whitebridge
Inglese	9788883394348	O'Malley Kiaran	Working With New Technology	U	Pearson Longman
Storia	9788835053408	Ronga Gentile	Domande Alla Storia Tr. Vol 5 Kit Tecnologico Storia Triennio	3	La Scuola EDITRICE
Laboratori Tecnologici ed Esercitazioni	9788884883247	Ferrari Carlo	Laboratori Tecnologici ed Esercitazioni 3 - Per Il Quinto anno degli I. P. /	3	San Marco EDITORE
Matematica	9788808200044	Bergamini Massimo Trifone Anna Maria Barozzi Gabriella	Matematica.Bianco 4 (Ldm) / Con Maths In English	4	Zanichelli EDITORE
Elettrotecnica ed Elettronica	9788852805561	Savi Vittorio Vacondio Luigi	Tecnologie Elettrico Elettroniche E Applicazioni 3 Set - Edizione Mista / Volume 3 + Online	3	Calderini
Tecnologia Meccanica e Applicazioni	9788837913731	Pasquinelli	Tecnologie Meccaniche E Applicazioni 3 / Corso Di Tecnologie	2	Cappelli EDITORE
Scienze Motorie e Sportive	9788897837725	L.Nasti L.Vaira	Supporter	U	Jonathan
Tecnologie e Tecniche di Installazione e di Manutenzione	9788852809842	Savi Nasuti Vacondio	Tecnologie e Tecniche di Manutenzione, di Installazione e di Diagnostica	3	San Marco EDITORE

8. Nuclei concettuali

Gli approfondimenti dei nuclei tematici sono individuati e selezionati dal docente tenendo conto della effettiva loro essenzialità e significatività dal DECRETO 24 maggio 2018, n. 92:

Allegato 1, Area Generale (AG):

1. Agire in riferimento ad un sistema di valori, coerenti con i principi della Costituzione, in base ai quali essere in grado di valutare fatti e orientare i propri comportamenti personali, sociali e professionali
2. Utilizzare il patrimonio lessicale ed espressivo della lingua italiana secondo le esigenze comunicative nei vari contesti: sociali, culturali, scientifici, economici, tecnologici e professionali
3. Riconoscere gli aspetti geografici, ecologici, territoriali, dell'ambiente naturale ed antropico, le connessioni con le strutture demografiche, economiche, sociali, culturali e le trasformazioni intervenute nel corso del tempo
4. Stabilire collegamenti tra le tradizioni culturali locali, nazionali ed internazionali, sia in una prospettiva interculturale sia ai fini della mobilità di studio e di lavoro
5. Utilizzare i linguaggi settoriali delle lingue straniere previste dai percorsi di studio per interagire in diversi ambiti e contesti di studio e di lavoro
6. Riconoscere il valore e le potenzialità dei beni artistici e ambientali
7. Individuare ed utilizzare le moderne forme di comunicazione visiva e multimediale, anche con riferimento alle strategie espressive e agli strumenti tecnici della comunicazione in rete
8. Utilizzare le reti e gli strumenti informatici nelle attività di studio, ricerca e approfondimento
9. Riconoscere i principali aspetti comunicativi, culturali e relazionali dell'espressività corporea ed esercitare in modo efficace la pratica sportiva per il benessere individuale e collettivo
10. Comprendere e utilizzare i principali concetti relativi all'economia, all'organizzazione, allo svolgimento dei processi produttivi e dei servizi
11. Padroneggiare l'uso di strumenti tecnologici con particolare attenzione alla sicurezza e alla tutela della salute nei luoghi di vita e di lavoro, alla tutela della persona, dell'ambiente e del territorio
12. Utilizzare i concetti e i fondamentali strumenti degli assi culturali per comprendere la realtà ed operare in campi applicativi

Allegato 2-D, Area Professionale (AP) Indirizzo "Manutenzione e assistenza tecnica", Art. 3, c. 1, l. d) – D.Lgs. 13 aprile 2017, n. 61:

Competenza n. 1: Analizzare e interpretare schemi di apparati, impianti e dispositivi predisponendo le attività

Competenza n. 2: Installare apparati e impianti, anche programmabili, secondo specifiche tecniche e nel rispetto della normativa di settore

Competenza n. 3: Eseguire, le attività di assistenza tecnica nonché di manutenzione ordinaria e straordinaria, degli apparati, degli impianti, anche programmabili e di veicoli a motore ed assimilati, individuando eventuali guasti o anomalie, ripristinandone la funzionalità e la conformità alle specifiche tecniche, alla normativa sulla sicurezza degli utenti

Competenza n. 4: Collaborare alle attività di verifica, regolazione e collaudo, provvedendo al rilascio della certificazione secondo la normativa in vigore

Competenza n. 5: Gestire le scorte di magazzino, curando il processo di approvvigionamento

Competenza n. 6: Operare in sicurezza nel rispetto delle norme della salute e sicurezza nei luoghi di lavoro e per la salvaguardia dell'ambiente

8.1 Lingua e letteratura italiana

Docente: Vertunni Stefania

	Nuclei tematici fondamentali	COMPETENZE Area Generale (AG) (Allegato 1 del Decreto 24 maggio 2018, n. 92) AG: 2, 7, 9
1	Il Romanticismo nella prima metà dell'Ottocento. Il "vero" nel romanzo della seconda metà dell'Ottocento.	COMPETENZE Area Professionale (AP) (Allegato 2-D del Decreto 24 maggio 2018, n. 92) AP: 1, 2, 3, 6
2	Il simbolismo poetico e la narrativa decadente. Il romanzo a cavallo tra la fine dell'Ottocento e l'inizio del Novecento.	
3	La letteratura italiana tra le due guerre e dalla seconda metà del Novecento.	

8.2 Storia

Docente: Vertunni Stefania

	Nuclei tematici fondamentali	COMPETENZE Area Generale (AG) (Allegato 1 del Decreto 24 maggio 2018, n. 92) AG: 2, 7, 9, 12
1	La Seconda Rivoluzione Industriale.	COMPETENZE Area Professionale (AP) (Allegato 2-D del Decreto 24 maggio 2018, n. 92) AP: 1, 2, 3, 6
2	L'Europa di fine secolo e la Grande guerra.	
3	Totalitarismi e Seconda guerra mondiale.	

8.3 Inglese

Docente: Pacella Lucia

	Nuclei tematici fondamentali	COMPETENZE Area Generale (AG) (Allegato 1 del Decreto 24 maggio 2018, n. 92) AG: 5, 7
1	Safety and Healty	COMPETENZE Area Professionale (AP) (Allegato 2-D del Decreto 24 maggio 2018, n. 92) AP: 1, 2, 3, 6
2	Maintenance	
3	Automation	
4	Getting ready for the INVALSI fifth year test	
5	Distributing electricy	

8.4 Matematica

Docente: Cancellara Donato

	Nuclei tematici fondamentali	COMPETENZE Area Generale (AG) (Allegato 1 del Decreto 24 maggio 2018, n. 92) AG: 8, 12
1	Studio delle funzioni reali ad una variabile reale: proprietà fondamentali e rappresentazione grafica in un piano cartesiano ortogonale monometrico.	COMPETENZE Area Professionale (AP) (Allegato 2-D del Decreto 24 maggio 2018, n. 92) AP: 1, 2, 3, 4
2	Il concetto di limite e sue elementari applicazioni nello studio di una funzione reale ad una variabile reale.	
3	Il concetto di derivata e sue elementari applicazioni nello studio di una funzione reale ad una variabile reale.	

8.5 Religione

Docente: De Luca Rosa

	Nuclei tematici fondamentali	COMPETENZE Area Generale (AG) (Allegato 1 del Decreto 24 maggio 2018, n. 92) AG: 2, 7, 9, 12
1	Questioni sociali	COMPETENZE Area Professionale (AP) (Allegato 2-D del Decreto 24 maggio 2018, n. 92) AP: 1, 2, 3, 6
2	I testimoni della fede	
3	La famiglia e il matrimonio	

8.6 Scienze motorie

Docente: Le Rose Antonio

	Descrizione	COMPETENZE Area Generale (AG) (Allegato 1 del Decreto 24 maggio 2018, n. 92) AG: 2, 9
1	Il corpo in movimento	COMPETENZE Area Professionale (AP) (Allegato 2-D del Decreto 24 maggio 2018, n. 92) AP: 6
2	Lo sport e l'etica	
3	La salute oggi	

8.7 Tecnologia Elettriche e Elettroniche e Applicazioni

Docente: Lauria Felicia

	Nuclei tematici fondamentali	COMPETENZE Area Generale (AG) (da Allegato 2 del Decreto 24 maggio 2018, n. 92) AG: 1, 2, 5, 7, 9, 11
1	Sistemi trifase	COMPETENZE Area Professionale (AP) (Allegato 2-D del Decreto 24 maggio 2018, n. 92) AP: 1, 2, 3, 4, 5, 6
2	Macchine elettriche rotanti	
3	Motori speciali	
4	Azionamenti elettrici di potenza	
5	La compatibilità elettromagnetica	
6	Impianti fotovoltaici	

8.8 Tecnologie e Tecniche di Installazione e Manutenzione

Docente: Marrese Rocco

	Nuclei tematici fondamentali	COMPETENZE Area Generale (AG) (da Allegato 2 del Decreto 24 maggio 2018, n. 92) AG: 1, 2, 5, 7, 9, 11
1	Linee elettriche e protezioni contro le tensioni di contatto	COMPETENZE Area Professionale (AP) (Allegato 2-D del Decreto 24 maggio 2018, n. 92) AP: 1, 2, 3, 4, 5, 6
2	Sicurezza sul lavoro in ambienti specifici	
3	Quadri elettrici di automazione	
4	Sistemi automatici	
5	Documentazione tecnica	
6	Guasti, affidabilità, disponibilità, manutenzione e sicurezza	
7	La manutenzione	
8	Gestione rifiuti	

8.9 Tecnologia Meccanica e Applicazioni

Docente: Vignola Michele

	Nuclei tematici fondamentali	COMPETENZE Area Generale (AG) (da Allegato 2 del Decreto 24 maggio 2018, n. 92) AG: 1, 2, 5, 7, 9, 11
1	Macchine CNC	COMPETENZE Area Professionale (AP) (Allegato 2-D del Decreto 24 maggio 2018, n. 92) AP: 1, 2, 3, 4, 5, 6
2	Organizzazione d'impresa e qualità produttiva	
3	Qualità dei processi	
4	Manutenzione ordinaria e straordinaria	

8.10 Laboratori tecnologici ed esercitazioni

Docente: Lentini Antonio

	Nuclei tematici fondamentali	COMPETENZE Area Generale (AG) (da Allegato 2 del Decreto 24 maggio 2018, n. 92) AG: 1, 2, 12
1	Azionamenti di apparecchiature industriali, gestione automatica di meccanismi industriali e sicurezza	COMPETENZE Area Professionale (AP) (Allegato 2-D del Decreto 24 maggio 2018, n. 92) AP: 1, 2, 3, 4, 5, 6
2	Impianti industriali in logica programmata, efficienza energetica ed energia solare	
3	Verifica, assistenza tecnica e manutenzione di apparati e impianti	

8.11 UDA Interdisciplinare

Nuclei tematici fondamentali	COMPETENZE Area Generale (AG) (da Allegato 2 del Decreto 24 maggio 2018, n. 92) AG: 1, 2, 12
Manutenzione ordinaria e straordinaria dell'impianto ascensore	COMPETENZE Area Professionale (AP) (Allegato 2-D del Decreto 24 maggio 2018, n. 92) AP: 1, 2, 3, 4, 5, 6

8.12 Educazione civica

Docenti: tutti docenti della classe

Nuclei tematici fondamentali	
Il ruolo del volontariato nella Protezione Civile	COMPETENZE Area Generale (AG) (da Allegato 1 del Decreto 24 maggio 2018, n. 92) AG: 1, 11

8.13 Nuclei tematici trasversali

Docenti: tutti docenti della classe

Nuclei tematici fondamentali		COMPETENZE n° 1,2,3,4,5,6 (da Allegato 2 del Decreto 24 maggio 2018, n. 92)
1	Automazione	<ul style="list-style-type: none"> - Analizzare e interpretare schemi di apparati, impianti e dispositivi predisponendo le attività; - Installare apparati e impianti, anche programmabili, secondo le specifiche tecniche e nel rispetto della normativa di settore. - Padroneggiare l'uso di strumenti tecnologici con particolare attenzione alla sicurezza e alla tutela della salute nei luoghi di vita e di lavoro, alla tutela della persona, dell'ambiente e del territorio; - Operare in sicurezza nel rispetto delle norme della salute e sicurezza nei luoghi di lavoro e per la salvaguardia dell'ambiente. - Analizzare e interpretare schemi di apparati, impianti e dispositivi predisponendo le attività - Eseguire, le attività di assistenza tecnica nonché di manutenzione ordinaria e straordinaria, degli apparati, degli impianti, anche programmabili e di veicoli a motore ed assimilati, individuando eventuali guasti o anomalie, ripristinandone la funzionalità e la conformità alle specifiche tecniche, alla normativa sulla sicurezza - Collaborare alle attività di verifica, regolazione e collaudo, provvedendo al rilascio della certificazione secondo la normativa in vigore. - Gestire le scorte di magazzino, curando il processo di approvvigionamento
2	Sicurezza	
3	Ecosostenibilità	
4	Manutenzione e Affidabilità	
5	Documentazione tecnica	

8.14 Attività di PCTO svolte

Attività PCTO svolte A.S. 2023-24	Data	Ore
All you need is work	07/10/2023	2
Fiera eco Mondo	09/11/2023	8
Incontro di orientamento al mercato del lavoro ANPAL	15/03/2024 e 19/03/2024	4
Lavoro nelle forze armate e Polizia	21/03/2024	3
Incontro con i Carabinieri sul tema della legalità	25/03/2024	2

Il documento viene approvato all'unanimità dal Consiglio di classe il giorno 14 maggio 2024.

Materia	Docente	Firma
IRC	De Luca Rosa	Rosa De Luca
Italiano e Storia	Vertunni Stefania	Stefania Vertunni
Inglese	Pacella Lucia	Lucia Pacella
Matematica	Cancellara Donato	Donato Cancellara
Scienze Motorie	Le Rose Antonia	Antonina Le Rose
Tecnologie e Tecniche di Installazione e Manutenzione	Marrese Rocco	Rocco Marrese
Tecnologie e Tecniche di Installazione e Manutenzione	Trotta Biagio	Biagio Trotta
Tecnologia Meccanica e Applicazioni	Vignola Michele	Michele Vignola
Tecnologia Meccanica e Applicazioni	Viscido Angelina	Angelina Viscido
Tecnologie Elettriche, Elettroniche e Applicazioni	Lauria Felicia	Felicia Lauria
Tecnologie Elettriche, Elettroniche e Applicazioni	Trotta Biagio	Biagio Trotta
Laboratori tecnologici e applicazioni	Lentini Antonio	Antonio Lentini
Sostegno	Pepe Veronica	Veronica Pepe

Il Coordinatore

Michele VIGNOLA

Michele Vignola

Il Dirigente
Simona SAGGESE

Simona Saggesi

Allegati

Tracce simulazione 1^a Prova

Tracce simulazione 2^a Prova

Allegato --- Omissis ---



Anno Scolastico 2023/2024

Classe 5^a Sez. ___ Indirizzo: _____

ALUNNO: _____

TOTALE ORE DI ASSENZA _____ MEDIA VOTI _____

ATTRIBUZIONE CREDITO SCOLASTICO

Punteggio minimo credito scolastico	M=	P.
Punteggio aggiuntivo attribuito per media voti	M=	P.
Assiduità nella frequenza scolastica	Ore di assenza	P.
Interesse ed impegno nella partecipazione al dialogo educativo, ad attività complementari ed integrative	Scarsa partecipazione o disinteresse	P.
	Partecipazione attiva ed interessata	P.
Eventuali crediti formativi interni e/o esterni alla scuola	1)	P.
	2)	P.
TOTALE PUNTEGGIO CREDITO SCOLASTICO A.S. 2022/2023		P. _____

Credito Scolastico classe 3 ^a	Credito Scolastico classe 4 ^a	Credito Scolastico classe 5 ^a	Totale Credito Scolastico classe 3 ^a - 4 ^a - 5 ^a

Moliterno ___ / ___ / _____

IL DIRIGENTE SCOLASTICO
Prof.ssa Simona Saggese

Alunni classe 5^a

Media dei voti (voto scrutinio finale)	PUNTEGGIO MINIMO	PUNTEGGIO MAX AGG.	CREDITO SCOLASTICO MAX a.s. 2022/2023
M < 6	7	1	8
M = 6	9	1	10
6 < M ≤ 7	10	1	11
7 < M ≤ 8	11	1	12
8 < M ≤ 9	13	1	14
9 < M ≤ 10	14	1	15

Il punteggio aggiuntivo da sommare al minimo della banda deriva della voci sotto descritte

Media voti	6,5 ≤ Media voti ≤ 7,0	0,25
	7,5 ≤ Media voti ≤ 8,0	0,25
	8,5 ≤ Media voti ≤ 9,0	0,25
	9,5 ≤ Media voti ≤ 10,0	0,25
Assiduità nella frequenza scolastica	Ore di assenza ≤ 60	0,4
	60 < Ore di assenza ≤ 120	0,2
	120 < Ore di assenza ≤ 180	0,1
	Ore di assenza > 180	0,0
Interesse ed impegno nella partecipazione al dialogo educativo, ad attività complementari ed integrative	Scarsa partecipazione o disinteresse	0,0
	Partecipazione attiva ed interessata	0,4

N.B. Il punteggio aggiuntivo è approssimato per eccesso se è ≥ 0,5, per difetto se è < 0,5.

iissmoliterno.edu.it

Sedi: Istituto Tecnico Economico e Tecnologico (sede centrale - uffici) - Via P. Darago, 1 85047 Moliterno (PZ) tel.: 097564100 fax: 0975668368
Istituto Professionale Industria e Artigianato - Via Istria, 1 85047 Moliterno (PZ) tel.: 097564343
Istituto Professionale Industria e Artigianato - Via Postiglione 85057 Tramutola (PZ) tel.: 0975353406

Cod. Mecc.: PZIS031003 Cod.Un. Uff.: UFUR6Z C.F.: 96081320762 PEO: pzis031003@istruzione.it PEC: pzis031003@pec.istruzione.it

**GRIGLIA DI VALUTAZIONE I PROVA SCRITTA ITALIANO
(TIPOLOGIA A: ANALISI E INTERPRETAZIONE DI UN TESTO LETTERARIO ITALIANO)**

INDICATORI GENERALI (MAX 60 P.)			
1.IDEAZIONE, pianificazione e organizzazione del testo; COESIONE e coerenza testuale (20 P.)			
GRAV. INSUFF.	Elaborato del tutto incoerente e disorganico, non risponde a una ideazione pertinente né a una pianificazione	1-5	
INSUFFICIENTE	Elaborato non rispondente a una ideazione chiara, la struttura non è stata adeguatamente pianificata e il testo non risulta coerente	6-11	
SUFFICIENTE	L'elaborato mostra sufficiente consapevolezza nella ideazione e pianificazione e risulta complessivamente coerente e coeso	12-13	
DISCRETO	L'elaborato risponde a un'ideazione consapevole, è stato pianificato e organizzato correttamente, lo svolgimento è coerente e coeso	14-15	
BUONO	L'elaborato risponde a un'ideazione consapevole, è stato pianificato e organizzato con cura, lo svolgimento è coerente e coeso e se ne individua l'appropriata progressione tematica	16-17	
OTTIMO	L'elaborato è stato ideato e pianificato con piena padronanza, lo svolgimento è coerente e coeso e la progressione tematica è ben strutturata	18-20	
2.RICCHEZZA e padronanza lessicale; CORRETTEZZA grammaticale (ortografia, morfologia, sintassi); uso corretto ed efficace della punteggiatura (20 P.)			
GRAV. INSUFF.	Il lessico è molto povero e scorretto; la padronanza grammaticale è gravemente lacunosa	1-5	
INSUFFICIENTE	Il lessico è limitato e presenta inesattezze; la padronanza grammaticale è incerta e/o lacunosa in qualche aspetto	6-11	
SUFFICIENTE	Il lessico è globalmente corretto, anche se non sempre preciso ed appropriato; qualche inesattezza lieve nella padronanza grammaticale	12-13	
DISCRETO	Il lessico è nel complesso pertinente; nonostante qualche incertezza, la padronanza grammaticale è adeguata	14-15	
BUONO	Il lessico è nel complesso pertinente e appropriato; la padronanza grammaticale è adeguata in tutti gli aspetti	16-17	
OTTIMO	Il lessico è pertinente, ricco e appropriato; la padronanza grammaticale è sicura in tutti gli aspetti	18-20	
3.AMPIEZZA e precisione delle conoscenze e dei riferimenti culturali; ESPRESSIONE di giudizi critici e di valutazioni personali (20 P.)			
GRAV. INSUFF.	L'elaborato evidenzia lacune gravi nelle conoscenze e nei riferimenti culturali; manca del tutto una rielaborazione	1-5	
INSUFFICIENTE	L'elaborato evidenzia approssimazione nelle conoscenze e nei riferimenti culturali; la rielaborazione è incerta	6-11	
SUFFICIENTE	Le conoscenze e i riferimenti culturali sono limitati, ma pertinenti; la rielaborazione non è molto approfondita, ma corretta	12-13	
DISCRETO	L'elaborato evidenzia conoscenze e riferimenti culturali adeguati, discreta la capacità di rielaborazione e valutazione critica	14-15	
BUONO	L'elaborato evidenzia adeguate conoscenze, riferimenti culturali pertinenti e buone capacità critiche e rielaborative	16-17	
OTTIMO	L'elaborato dimostra ampiezza e precisione di riferimenti culturali, ottime capacità critiche e padronanza nella rielaborazione	18-20	
PUNTEGGIO PARZIALE (somma dei tre indicatori generali)	/60/20

INDICATORI SPECIFICI (MAX 40 P.) - Tipologia A - ANALISI E INTERPRETAZIONE DI UN TESTO LETTERARIO ITALIANO

1. RISPETTO DEI VINCOLI POSTI NELLA CONSEGNA (10 P.)

GRAV. INSUFF.	Manca del tutto o in larga misura il rispetto dei vincoli	1-4	
INSUFFICIENTE	I vincoli sono rispettati solo parzialmente e in modo che pregiudica la pertinenza dell'elaborato	5	
SUFFICIENTE	Pur con qualche approssimazione, i vincoli sono nel complesso rispettati	6	
DISCRETO	L'elaborato risponde alle consegne, rispettando i vincoli posti	7	
BUONO	L'elaborato risponde alle consegne, rispettando tutti i vincoli posti	8	
OTTIMO	L'elaborato risponde alle consegne, rispettando pienamente tutti i vincoli posti	9-10	

2. CAPACITÀ DI COMPRENDERE IL TESTO NEL SUO SENSO COMPLESSIVO E NEI SUOI SNODI TEMATICI E STILISTICI (10 P.)

GRAV. INSUFF.	Il testo viene del tutto frainteso, non ne viene compresa la struttura e non vengono colti né gli snodi tematici né le peculiarità stilistiche	1-4	
INSUFFICIENTE	Il testo viene compreso parzialmente, la struttura viene colta solo approssimativamente e non ne vengono individuati con chiarezza gli snodi tematici, né le peculiarità stilistiche	5	
SUFFICIENTE	Il testo è compreso nella sua globalità, la struttura viene colta nei suoi aspetti generali e sono individuati gli snodi tematici principali e le caratteristiche stilistiche più evidenti	6	
DISCRETO	Il testo viene compreso nel suo senso complessivo e ne vengono individuati gli snodi tematici e le caratteristiche stilistiche	7	
BUONO	Il testo viene compreso appieno nel suo senso complessivo e ne vengono individuati in modo corretto gli snodi tematici e le caratteristiche stilistiche	8	
OTTIMO	Il testo viene compreso a fondo, anche nella sua articolazione: vengono individuati esattamente tutti gli snodi tematici e le caratteristiche stilistiche	9-10	

3. PUNTUALITÀ NELL'ANALISI LESSICALE, SINTATTICA, STILISTICA E RETORICA (SE RICHIESTA) (10 P.)

GRAV. INSUFF.	Analisi lacunosa e/o scorretta	1-4	
INSUFFICIENTE	Analisi generica, approssimativa e imprecisa	5	
SUFFICIENTE	Analisi globalmente corretta, anche se non accurata in ogni aspetto	6	
DISCRETO	Analisi precisa e corretta, sviluppata con discreta completezza in ogni parte richiesta	7	
BUONO	Analisi precisa e corretta, sviluppata con buona completezza in ogni parte richiesta	8	
OTTIMO	Analisi puntuale, approfondita e completa	9-10	

INTERPRETAZIONE CORRETTA E ARTICOLATA DEL TESTO (10 P.)

GRAV. INSUFF.	Interpretazione scorretta, che travisa gli aspetti semantici più evidenti del testo	1-4	
INSUFFICIENTE	Interpretazione superficiale e generica	5	
SUFFICIENTE	Interpretazione semplice, essenziale, ma pertinente	6	
DISCRETO	Interpretazione articolata, arricchita da qualche riferimento extratestuale corretto	7	
BUONO	Interpretazione puntuale e articolata che evidenzia una buona padronanza anche dei riferimenti extratestuali	8	
OTTIMO	Interpretazione approfondita, articolata e complessa, sostenuta da una corretta e ricca contestualizzazione	9-10	

Punteggio parziale degli indicatori specifici/40	
--	-----------------	--

PUNTEGGIO COMPLESSIVO (SOMMA DEI DUE PUNTEGGI PARZIALI: GENERALI + SPECIFICI TIPOLOGIA A)/100	
--	------------------	--

VALUTAZIONE FINALE/100 : 5 =/20	
---------------------------	---------------------------------	--

ANNO SCOLASTICO 2023/2024 - PRIMA PROVA SCRITTA - GRIGLIA DI VALUTAZIONE

CLASSE 5^a sez. _____ - CANDIDATO: _____

GRIGLIA DI VALUTAZIONE TIPOLOGIA A (Analisi e interpretazione di un testo letterario italiano)

INDICATORI GENERALI	DESCRITTORI (MAX 60 punti)	Punteggio max	Punteggio attribuito
Ideaione, pianificazione e organizzazione del testo	Efficaci e puntuali	9-10	
	Nel complesso efficaci e puntuali	7-8	
	Parzialmente efficaci e poco puntuali	5-6	
	Confuse ed impuntuali	3-4	
	Del tutto confuse ed impuntuali	1-2	
Coesione e coerenza testuale	Complete	9-10	
	Adeguate	7-8	
	Parziali	5-6	
	Scarse	3-4	
	Assenti	1-2	
Ricchezza e padronanza lessicale	Presente e completa	9-10	
	Adeguate	7-8	
	Poco presente e parziale	5-6	
	Scarse	3-4	
	Assenti	1-2	
Originalità; personalizzazione	Completa; presente	9-10	
	Adeguate; complessivamente presente	7-8	
	Parzialmente presente	5-6	
	Scarsa	3-4	
	Assente	1-2	
Ampiezza e precisione delle conoscenze e dei riferimenti culturali	Presenti	9-10	
	Adeguate	7-8	
	Parzialmente presenti	5-6	
	Scarse	3-4	
	Assenti	1-2	
Espressione di giudizi critici e valutazione personale	Presenti e corrette	9-10	
	Nel complesso presenti e corrette	7-8	
	Parzialmente presenti e/o parzialmente corrette	5-6	
	Scarse e/o scorrette	3-4	
	Assenti	1-2	
PUNTEGGIO PARTE GENERALE (max 60 punti)			

INDICATORI SPECIFICI	DESCRITTORI (MAX 40 punti)	Punteggio max	Punteggio attribuito
Rispetto dei vincoli posti dalla consegna (ad esempio, indicazioni di massima circa la lunghezza del testo – se presenti – o indicazioni circa la forma parafrasata o sintetica della rielaborazione)	Completo	9-10	
	Adeguate	7-8	
	Parziale/incompleto	5-6	
	Scarso	3-4	
	Assente	1-2	
Capacità di comprendere il testo nel senso complessivo e nei suoi snodi tematici e stilistici	Completa	9-10	
	Adeguate	7-8	
	Parziale	5-6	
	Scarsa	3-4	
	Assente	1-2	
Puntualità nell'analisi lessicale, sintattica, stilistica e retorica (se richiesta)	Completa	9-10	
	Adeguate	7-8	
	Parziale	5-6	
	Scarsa	3-4	
	Assente	1-2	
Interpretazione corretta e articolata del testo	Presente	9-10	
	Nel complesso presente	7-8	
	Parziale	5-6	
	Scarsa	3-4	
	Assente	1-2	
PUNTEGGIO PARTE SPECIFICA (max 40 punti)			

Il punteggio assegnato è riportato all'intero superiore se la parte decimale risulta ≥ 5 e all'intero inferiore se la parte decimale risulta < 5 .

Punteggio totale = _____/60 + _____/40 = _____/100

Punteggio attribuito alla prova = (Punteggio totale /5) _____/20

Il docente

iissmoliterno.edu.it

Sedi: Istituto Tecnico Economico e Tecnologico (sede centrale - uffici) - Via P. Darago, 1 85047 Moliterno (PZ) tel.: 097564100 fax: 0975668368
 Istituto Professionale Industria e Artigianato - Via Istria, 1 85047 Moliterno (PZ) tel.: 097564343
 Istituto Professionale Industria e Artigianato - Via Postiglione 85057 Tramutola (PZ) tel.: 0975353406

ANNO SCOLASTICO 2023/2024 - PRIMA PROVA SCRITTA - GRIGLIA DI VALUTAZIONE

CLASSE 5^a sez. _____ - CANDIDATO: _____

GRIGLIA DI VALUTAZIONE TIPOLOGIA A (Analisi e interpretazione di un testo letterario italiano)

INDICATORI GENERALI	DESCRITTORI (MAX 60 punti)	Punteggio max	Punteggio attribuito
Ideaione, pianificazione e organizzazione del testo	Efficaci e puntuali	9-10	
	Nel complesso efficaci e puntuali	7-8	
	Parzialmente efficaci e poco puntuali	5-6	
	Confuse ed impuntuali	3-4	
	Del tutto confuse ed impuntuali	1-2	
Coesione e coerenza testuale	Complete	9-10	
	Adeguate	7-8	
	Parziali	5-6	
	Scarse	3-4	
	Assenti	1-2	
Ricchezza e padronanza lessicale	Presente e completa	9-10	
	Adeguate	7-8	
	Poco presente e parziale	5-6	
	Scarse	3-4	
	Assenti	1-2	
Originalità; personalizzazione	Completa; presente	9-10	
	Adeguate; complessivamente presente	7-8	
	Parzialmente presente	5-6	
	Scarsa	3-4	
	Assente	1-2	
Ampiezza e precisione delle conoscenze e dei riferimenti culturali	Presenti	9-10	
	Adeguate	7-8	
	Parzialmente presenti	5-6	
	Scarse	3-4	
	Assenti	1-2	
Espressione di giudizi critici e valutazione personale	Presenti e corrette	9-10	
	Nel complesso presenti e corrette	7-8	
	Parzialmente presenti e/o parzialmente corrette	5-6	
	Scarse e/o scorrette	3-4	
	Assenti	1-2	
PUNTEGGIO PARTE GENERALE (max 60 punti)			

INDICATORI SPECIFICI	DESCRITTORI (MAX 40 punti)	Punteggio max	Punteggio attribuito
Rispetto dei vincoli posti dalla consegna (ad esempio, indicazioni di massima circa la lunghezza del testo – se presenti – o indicazioni circa la forma parafrasata o sintetica della rielaborazione)	Completo	9-10	
	Adeguate	7-8	
	Parziale/incompleto	5-6	
	Scarso	3-4	
	Assente	1-2	
Capacità di comprendere il testo nel senso complessivo e nei suoi snodi tematici e stilistici	Completa	9-10	
	Adeguate	7-8	
	Parziale	5-6	
	Scarsa	3-4	
	Assente	1-2	
Puntualità nell'analisi lessicale, sintattica, stilistica e retorica (se richiesta)	Completa	9-10	
	Adeguate	7-8	
	Parziale	5-6	
	Scarsa	3-4	
	Assente	1-2	
Interpretazione corretta e articolata del testo	Presente	9-10	
	Nel complesso presente	7-8	
	Parziale	5-6	
	Scarsa	3-4	
	Assente	1-2	
PUNTEGGIO PARTE SPECIFICA (max 40 punti)			

Il punteggio assegnato è riportato all'intero superiore se la parte decimale risulta ≥ 5 e all'intero inferiore se la parte decimale risulta < 5 .

Punteggio totale = _____/60 + _____/40 = _____/100

Punteggio attribuito alla prova = (Punteggio totale /5) _____/20

Il docente

iissmoliterno.edu.it

Sedi: Istituto Tecnico Economico e Tecnologico (sede centrale - uffici) - Via P. Darago, 1 85047 Moliterno (PZ) tel.: 097564100 fax: 0975668368
 Istituto Professionale Industria e Artigianato - Via Istria, 1 85047 Moliterno (PZ) tel.: 097564343
 Istituto Professionale Industria e Artigianato - Via Postiglione 85057 Tramutola (PZ) tel.: 0975353406

**GRIGLIA DI VALUTAZIONE I PROVA SCRITTA ITALIANO
(Tipologia B ANALISI E PRODUZIONE DI UN TESTO ARGOMENTATIVO)**

INDICATORI GENERALI (MAX 60 P.)			
1.IDEAZIONE, pianificazione e organizzazione del testo; COESIONE e coerenza testuale (20 P.)			
GRAV. INSUFF.	Elaborato del tutto incoerente e disorganico, non risponde a una ideazione pertinente né a una pianificazione	1-5	
INSUFFICIENTE	Elaborato non rispondente a una ideazione chiara, la struttura non è stata adeguatamente pianificata e il testo non risulta coerente	6-11	
SUFFICIENTE	L'elaborato mostra sufficiente consapevolezza nella ideazione e pianificazione e risulta complessivamente coerente e coeso	12-13	
DISCRETO	L'elaborato risponde a un'ideazione consapevole, è stato pianificato e organizzato correttamente, lo svolgimento è coerente e coeso	14-15	
BUONO	L'elaborato risponde a un'ideazione consapevole, è stato pianificato e organizzato con cura, lo svolgimento è coerente e coeso e se ne individua l'appropriata progressione tematica	16-17	
OTTIMO	L'elaborato è stato ideato e pianificato con piena padronanza, lo svolgimento è coerente e coeso e la progressione tematica è ben strutturata	18-20	
2.RICCHEZZA e padronanza lessicale; CORRETTEZZA grammaticale (ortografia, morfologia, sintassi); uso corretto ed efficace della punteggiatura (20 P.)			
GRAV. INSUFF.	Il lessico è molto povero e scorretto; la padronanza grammaticale è gravemente lacunosa	1-5	
INSUFFICIENTE	Il lessico è limitato e presenta inesattezze; la padronanza grammaticale è incerta e/o lacunosa in qualche aspetto	6-11	
SUFFICIENTE	Il lessico è globalmente corretto, anche se non sempre preciso ed appropriato; qualche inesattezza lieve nella padronanza grammaticale	12-13	
DISCRETO	Il lessico è nel complesso pertinente; nonostante qualche incertezza, la padronanza grammaticale è adeguata	14-15	
BUONO	Il lessico è nel complesso pertinente e appropriato; la padronanza grammaticale è adeguata in tutti gli aspetti	16-17	
OTTIMO	Il lessico è pertinente, ricco e appropriato; la padronanza grammaticale è sicura in tutti gli aspetti	18-20	
3.AMPIEZZA e precisione delle conoscenze e dei riferimenti culturali; ESPRESSIONE di giudizi critici e di valutazioni personali (20 P.)			
GRAV. INSUFF.	L'elaborato evidenzia lacune gravi nelle conoscenze e nei riferimenti culturali; manca del tutto una rielaborazione	1-5	
INSUFFICIENTE	L'elaborato evidenzia approssimazione nelle conoscenze e nei riferimenti culturali; la rielaborazione è incerta	6-11	
SUFFICIENTE	Le conoscenze e i riferimenti culturali sono limitati, ma pertinenti; la rielaborazione non è molto approfondita, ma corretta	12-13	
DISCRETO	L'elaborato evidenzia conoscenze e riferimenti culturali adeguati, discreta la capacità di rielaborazione e valutazione critica	14-15	
BUONO	L'elaborato evidenzia adeguate conoscenze, riferimenti culturali pertinenti e buone capacità critiche e rielaborative	16-17	
OTTIMO	L'elaborato dimostra ampiezza e precisione di riferimenti culturali, ottime capacità critiche e padronanza nella rielaborazione	18-20	
PUNTEGGIO PARZIALE (somma dei tre indicatori generali)	/60/20

INDICATORI SPECIFICI (MAX 40 P.) - Tipologia B - ANALISI E PRODUZIONE DI UN TESTO ARGOMENTATIVO

1. INDIVIDUAZIONE CORRETTA DI TESI E ARGOMENTAZIONI PRESENTI NEL TESTO PROPOSTO (P. 20)

GRAV. INSUFF.	Il testo proposto è del tutto frainteso nel suo contenuto, tesi e argomentazioni non vengono riconosciute e/o vengono del tutto fraintese	1-5	
INSUFFICIENTE	Il testo proposto non è correttamente compreso, tesi e argomentazioni vengono riconosciute e comprese solo parzialmente	6-11	
SUFFICIENTE	Il testo proposto è compreso nel suo significato complessivo, tesi e argomentazioni vengono globalmente riconosciute	12-13	
DISCRETO	Il testo proposto è compreso nella sua globalità; tesi, argomentazioni e snodi principali vengono riconosciuti con discreta precisione.	14-15	
BUONO	Il testo proposto è ben compreso nella sua globalità; tesi, argomentazioni e snodi tematici vengono riconosciuti e compresi con buona precisione e completezza.	16-17	
OTTIMO	Il testo proposto è compreso con precisione nel suo significato complessivo, nella tesi e nelle argomentazioni; gli snodi testuali e la struttura sono individuati in modo corretto e completo.	18-20	

2. CAPACITA' DI SOSTENERE CON COERENZA UN PERCORSO RAGIONATIVO ADOPERANDO CONNETTIVI PERTINENTI (P. 10)

GRAV. INSUFF.	Il percorso ragionativo è disorganico, incoerente e contraddittorio e/o lacunoso; l'uso dei connettivi è errato	1-4	
INSUFFICIENTE	Il percorso ragionativo presenta passaggi incoerenti e logicamente disordinati; l'uso dei connettivi presenta incertezze	5	
SUFFICIENTE	Il percorso ragionativo è semplice ma coerente; l'uso dei connettivi, pur con qualche incertezza, nel complesso è appropriato	6	
DISCRETO	Il percorso ragionativo è coerente e ben strutturato, sorretto da un uso complessivamente appropriato dei connettivi	7	
BUONO	Il percorso ragionativo è coerente, ben strutturato e adeguato all'ambito tematico; l'uso dei connettivi è appropriato e sostiene correttamente il ragionamento logico	8	
OTTIMO	Il percorso ragionativo è coerente, strutturato con chiarezza e complessità e mostra buona padronanza delle coordinate logiche-linguistiche dell'ambito tematico; l'uso dei connettivi è vario, appropriato e corretto	9-10	

3. CORRETTEZZA E CONGRUENZA DEI RIFERIMENTI CULTURALI UTILIZZATI PER SOSTENERE L'ARGOMENTAZIONE (P. 10)

GRAV. INSUFF.	I riferimenti culturali sono assenti o scorretti; l'argomentazione risulta debole	1-4	
INSUFFICIENTE	I riferimenti culturali a sostegno dell'argomentazione sono generici e talvolta impropri	5	
SUFFICIENTE	I riferimenti culturali a sostegno dell'argomentazione sono semplici, essenziali ma pertinenti	6	
DISCRETO	I riferimenti culturali a sostegno dell'argomentazione sono pertinenti e non generici	7	
BUONO	I riferimenti culturali sono pertinenti e numerosi; l'argomentazione risulta ben fondata	8	
OTTIMO	I riferimenti culturali sono ampi, pertinenti e approfonditi, l'argomentazione risulta coerentemente fondata e sviluppata con sicurezza e originalità	9-10	

Punteggio parziale degli indicatori specifici/40	
--	----------	--

PUNTEGGIO COMPLESSIVO (SOMMA DEI DUE PUNTEGGI PARZIALI: GENERALI + SPECIFICI TIPOLOGIA B)/100	
--	-----------	--

VALUTAZIONE FINALE /100 : 5 = /20	
---------------------------	--------------------------	--

ANNO SCOLASTICO 2023/2024 - PRIMA PROVA SCRITTA - GRIGLIA DI VALUTAZIONE

CLASSE 5^a sez. _____ - CANDIDATO: _____

GRIGLIA DI VALUTAZIONE TIPOLOGIA B (Analisi e produzione di un testo argomentativo)

INDICATORI GENERALI	DESCRITTORI (MAX 60 punti)	Punteggio max	Punteggio attribuito
Ideaione, pianificazione e organizzazione del testo	Efficaci e puntuali	9-10	
	Nel complesso efficaci e puntuali	7-8	
	Parzialmente efficaci e poco puntuali	5-6	
	Confuse ed impuntuali	3-4	
	Del tutto confuse ed impuntuali	1-2	
Coesione e coerenza testuale	Complete	9-10	
	Adeguate	7-8	
	Parziali	5-6	
	Scarse	3-4	
	Assenti	1-2	
Ricchezza e padronanza lessicale	Presente e completa	9-10	
	Adeguate	7-8	
	Poco presente e parziale	5-6	
	Scarse	3-4	
	Assenti	1-2	
Originalità; personalizzazione	Completa; presente	9-10	
	Adeguate; complessivamente presente	7-8	
	Parzialmente presente	5-6	
	Scarsa	3-4	
	Assente	1-2	
Ampiezza e precisione delle conoscenze e dei riferimenti culturali	Presenti	9-10	
	Adeguate	7-8	
	Parzialmente presenti	5-6	
	Scarse	3-4	
	Assenti	1-2	
Espressione di giudizi critici e valutazione personale	Presenti e corrette	9-10	
	Nel complesso presenti e corrette	7-8	
	Parzialmente presenti e/o parzialmente corrette	5-6	
	Scarse e/o scorrette	3-4	
	Assenti	1-2	
PUNTEGGIO PARTE GENERALE (max 60 punti)			
INDICATORI SPECIFICI	DESCRITTORI (MAX 40 punti)	Punteggio max	Punteggio attribuito
Individuazione corretta di tesi e argomentazioni presenti nel testo proposto	Presente	9-10	
	Nel complesso presente	7-8	
	Parzialmente presente	5-6	
	Scarsa e/o nel complesso scorretta	3-4	
	Scorretta	1-2	
Capacità di sostenere con coerenza un percorso ragionato adoperando connettivi pertinenti	Soddisfacente	13-15	
	Adeguate	10-12	
	Parziale	8-9	
	Scarsa	7-6	
	Assente	5-3	
Correttezza e congruenza dei riferimenti culturali utilizzati per sostenere l'argomentazione	Presenti	13-15	
	Nel complesso presenti	10-12	
	Parzialmente presenti	8-9	
	Scarse	7-6	
	Assenti	5-3	
PUNTEGGIO PARTE SPECIFICA (max 40 punti)			

Il punteggio assegnato è riportato all'intero superiore se la parte decimale risulta ≥ 5 e all'intero inferiore se la parte decimale risulta < 5 .

Punteggio totale = _____/60 + _____/40 = _____/100

Punteggio attribuito alla prova = (Punteggio totale /5) _____/20

Il docente

ANNO SCOLASTICO 2023/2024 - PRIMA PROVA SCRITTA - GRIGLIA DI VALUTAZIONE

CLASSE 5^a sez. _____ - CANDIDATO: _____

GRIGLIA DI VALUTAZIONE TIPOLOGIA B (Analisi e produzione di un testo argomentativo)

INDICATORI GENERALI	DESCRITTORI (MAX 60 punti)	Punteggio max	Punteggio attribuito
Comprensione (riconoscimento idea centrale e scopo della traccia)	Completa	9-10	
	Esauriente	7-8	
	Adeguate	5-6	
	Parziale	3-4	
	Limitata	1-2	
Ideaazione, pianificazione e organizzazione del testo	Efficaci e puntuali	9-10	
	Nel complesso efficaci e puntuali	7-8	
	Parzialmente efficaci e poco puntuali	5-6	
	Confuse ed impuntuali	3-4	
	Del tutto confuse ed impuntuali	1-2	
Coesione e coerenza testuale	Complete	9-10	
	Adeguate	7-8	
	Parziali	5-6	
	Scarse	3-4	
	Assenti	1-2	
Ricchezza e padronanza lessicale	Presente e completa	9-10	
	Adeguate	7-8	
	Poco presente e parziale	5-6	
	Scarse	3-4	
	Assenti	1-2	
Originalità; personalizzazione	Completa; presente	9-10	
	Adeguate; complessivamente presente	7-8	
	Parzialmente presente	5-6	
	Scarsa	3-4	
	Assente	1-2	
Espressione di giudizi critici e valutazione personale	Presenti e corrette	9-10	
	Nel complesso presenti e corrette	7-8	
	Parzialmente presenti e/o parzialmente corrette	5-6	
	Scarse e/o scorrette	3-4	
	Assenti	1-2	
PUNTEGGIO PARTE GENERALE (max 60 punti)			
INDICATORI SPECIFICI	DESCRITTORI (MAX 40 punti)	Punteggio max	Punteggio attribuito
Individuazione corretta di tesi e argomentazioni presenti nel testo proposto	Presente	9-10	
	Nel complesso presente	7-8	
	Parzialmente presente	5-6	
	Scarsa e/o nel complesso scorretta	3-4	
	Scorretta	1-2	
Capacità di sostenere con coerenza un percorso ragionato adoperando connettivi pertinenti	Soddisfacente	13-15	
	Adeguate	10-12	
	Parziale	8-9	
	Scarsa	7-6	
	Assente	5-3	
Correttezza e congruenza dei riferimenti culturali utilizzati per sostenere l'argomentazione	Presenti	13-15	
	Nel complesso presenti	10-12	
	Parzialmente presenti	8-9	
	Scarse	7-6	
	Assenti	5-3	
PUNTEGGIO PARTE SPECIFICA (max 40 punti)			

Il punteggio assegnato è riportato all'intero superiore se la parte decimale risulta ≥ 5 e all'intero inferiore se la parte decimale risulta < 5 .

Punteggio totale = _____/60 + _____/40 = _____/100

Punteggio attribuito alla prova = (Punteggio totale /5) _____/20

Il docente

GRIGLIA DI VALUTAZIONE I PROVA SCRITTA ITALIANO

(Tipologia C RIFLESSIONE CRITICA DI CARATTERE ESPOSITIVO – ARGOMENTATIVO SU TEMATICHE DI ATTUALITA')

INDICATORI GENERALI (MAX 60 P.)

1.IDEAZIONE, pianificazione e organizzazione del testo; COESIONE e coerenza testuale (20 P.)

GRAV. INSUFF.	Elaborato del tutto incoerente e disorganico, non risponde a una ideazione pertinente né a una pianificazione	1-5	
INSUFFICIENTE	Elaborato non rispondente a una ideazione chiara, la struttura non è stata adeguatamente pianificata e il testo non risulta coerente	6-11	
SUFFICIENTE	L'elaborato mostra sufficiente consapevolezza nella ideazione e pianificazione e risulta complessivamente coerente e coeso	12-13	
DISCRETO	L'elaborato risponde a un'ideazione consapevole, è stato pianificato e organizzato correttamente, lo svolgimento è coerente e coeso	14-15	
BUONO	L'elaborato risponde a un'ideazione consapevole, è stato pianificato e organizzato con cura, lo svolgimento è coerente e coeso e se ne individua l'appropriata progressione tematica	16-17	
OTTIMO	L'elaborato è stato ideato e pianificato con piena padronanza, lo svolgimento è coerente e coeso e la progressione tematica è ben strutturata	18-20	

2.RICCHEZZA e padronanza lessicale; CORRETTEZZA grammaticale (ortografia, morfologia, sintassi); uso corretto ed efficace della punteggiatura (20 P.)

GRAV. INSUFF.	Il lessico è molto povero e scorretto; la padronanza grammaticale è gravemente lacunosa	1-5	
INSUFFICIENTE	Il lessico è limitato e presenta inesattezze; la padronanza grammaticale è incerta e/o lacunosa in qualche aspetto	6-11	
SUFFICIENTE	Il lessico è globalmente corretto, anche se non sempre preciso ed appropriato; qualche inesattezza lieve nella padronanza grammaticale	12-13	
DISCRETO	Il lessico è nel complesso pertinente; nonostante qualche incertezza, la padronanza grammaticale è adeguata	14-15	
BUONO	Il lessico è nel complesso pertinente e appropriato; la padronanza grammaticale è adeguata in tutti gli aspetti	16-17	
OTTIMO	Il lessico è pertinente, ricco e appropriato; la padronanza grammaticale è sicura in tutti gli aspetti	18-20	

3.AMPIEZZA e precisione delle conoscenze e dei riferimenti culturali; ESPRESSIONE di giudizi critici e di valutazioni personali (20 P.)

GRAV. INSUFF.	L'elaborato evidenzia lacune gravi nelle conoscenze e nei riferimenti culturali; manca del tutto una rielaborazione	1-5	
INSUFFICIENTE	L'elaborato evidenzia approssimazione nelle conoscenze e nei riferimenti culturali; la rielaborazione è incerta	6-11	
SUFFICIENTE	Le conoscenze e i riferimenti culturali sono limitati, ma pertinenti; la rielaborazione non è molto approfondita, ma corretta	12-13	
DISCRETO	L'elaborato evidenzia conoscenze e riferimenti culturali adeguati, discreta la capacità di rielaborazione e valutazione critica	14-15	
BUONO	L'elaborato evidenzia adeguate conoscenze, riferimenti culturali pertinenti e buone capacità critiche e rielaborative	16-17	
OTTIMO	L'elaborato dimostra ampiezza e precisione di riferimenti culturali, ottime capacità critiche e padronanza nella rielaborazione	18-20	

PUNTEGGIO PARZIALE (somma dei tre indicatori generali)

...../60/20

INDICATORI SPECIFICI (MAX 40 P.) Tipologia C RIFLESSIONE CRITICA DI CARATTERE ESPOSITIVO – ARGOMENTATIVO SU TEMATICHE DI ATTUALITA'			
1.PERTINENZA DEL TESTO RISPETTO ALLA TRACCIA (P.10)			
GRAV. INSUFF.	L'elaborato è del tutto slegato dalla traccia proposta	1-4	
INSUFFICIENTE	L'elaborato non individua pienamente temi e argomenti proposti nella traccia	5	
SUFFICIENTE	L'elaborato è globalmente pertinente alla traccia	6	
DISCRETO	L'elaborato risponde con precisione e discreta pertinenza alla traccia	7	
BUONO	L'elaborato risponde con precisione e buona pertinenza alla traccia	8	
OTTIMO	L'elaborato soddisfa pienamente le richieste della traccia	9-10	
2.COERENZA NELLA FORMULAZIONE DEL TITOLO E DELL'EVENTUALE PARAGRAFAZIONE (P.10)			
GRAV. INSUFF.	Il titolo è incoerente e la parafrasi (se richiesta) scorretta	1-4	
INSUFFICIENTE	Il titolo è inadeguato allo sviluppo e la parafrasi (se richiesta) poco efficace	5	
SUFFICIENTE	Il titolo è generico, ma non incoerente, la parafrasi (se richiesta) è presente, ma non sempre pienamente efficace	6	
DISCRETO	Il titolo è adeguato e pertinente; la parafrasi (se richiesta) è corretta	7	
BUONO	Il titolo è adeguato, efficace e pertinente al testo; la parafrasi (se richiesta) è corretta e ben organizzata	8	
OTTIMO	Il titolo è originale, incisivo e pertinente al testo; la parafrasi (se richiesta) è ben strutturata e rafforza l'efficacia argomentativa	9-10	
3.SVILUPPO ORDINATO E LINEARE DELL'ESPOSIZIONE (P. 10)			
GRAV. INSUFF.	L'esposizione è del tutto confusa e priva di consequenzialità; lo stile è trascurato e manca il possesso del linguaggio specifico	1-4	
INSUFFICIENTE	L'esposizione è poco ordinata e lineare; lo stile non è accurato ed è inadeguato il possesso del linguaggio specifico	5	
SUFFICIENTE	L'esposizione, pur con qualche incongruenza, è lineare e ordinata; lo stile non è sempre accurato, ma in qualche caso si fa correttamente ricorso al linguaggio specifico	6	
DISCRETO	L'esposizione è consequenziale e dimostra un discreto possesso delle strutture argomentative proprie dell'ambito disciplinare e del linguaggio specifico	7	
BUONO	L'esposizione è consequenziale, ben strutturata e dimostra un buon utilizzo delle strutture argomentative proprie dell'ambito disciplinare e del linguaggio specifico	8	
OTTIMO	L'esposizione è consequenziale, ben strutturata e sviluppata con proprietà, dimostra il dominio delle strutture argomentative proprie dell'ambito disciplinare e del linguaggio specifico	9-10	
4.CORRETTEZZA E ARTICOLAZIONE DELLE CONOSCENZE E DEI RIFERIMENTI CULTURALI (P.10)			
GRAV. INSUFF.	Conoscenze scarse e riferimenti culturali assenti e/o del tutto privi di pertinenza	1-4	
INSUFFICIENTE	Conoscenze e riferimenti culturali generici e non sempre pertinenti	5	
SUFFICIENTE	Conoscenze e riferimenti culturali semplici, essenziali, ma pertinenti	6	
DISCRETO	Conoscenze discrete, riferimenti culturali pertinenti	7	
BUONO	Buone conoscenze, riferimenti culturali pertinenti e ben articolati	8	
OTTIMO	Conoscenze ampie e accurate, riferimenti culturali precisi, approfonditi e articolati con efficacia	9-10	
Punteggio parziale degli indicatori specifici	/40	
PUNTEGGIO COMPLESSIVO (SOMMA DEI DUE PUNTEGGI PARZIALI: GENERALI + SPECIFICI TIPOLOGIA C)	/100	
VALUTAZIONE FINALE	 /100 : 5 = /20	

ANNO SCOLASTICO 2023/2024 - PRIMA PROVA SCRITTA - GRIGLIA DI VALUTAZIONE

CLASSE 5^a sez. _____ - CANDIDATO: _____

GRIGLIA DI VALUTAZIONE TIPOLOGIA C

INDICATORI GENERALI	DESCRIPTORI (MAX 60 punti)	Punteggio max	Punteggio attribuito
Ideazione, pianificazione e organizzazione del testo	Efficaci e puntuali	9-10	
	Nel complesso efficaci e puntuali	7-8	
	Parzialmente efficaci e poco puntuali	5-6	
	Confuse ed impuntuali	3-4	
	Del tutto confuse ed impuntuali	1-2	
Coesione e coerenza testuale	Complete	9-10	
	Adeguate	7-8	
	Parziali	5-6	
	Scarse	3-4	
	Assenti	1-2	
Ricchezza e padronanza lessicale	Presente e completa	9-10	
	Adeguate	7-8	
	Poco presente e parziale	5-6	
	Scarse	3-4	
	Assenti	1-2	
Originalità; personalizzazione	Completa; presente	9-10	
	Adeguate; complessivamente presente	7-8	
	Parzialmente presente	5-6	
	Scarsa	3-4	
	Assente	1-2	
Ampiezza e precisione delle conoscenze e dei riferimenti culturali	Presenti	9-10	
	Adeguate	7-8	
	Parzialmente presenti	5-6	
	Scarse	3-4	
	Assenti	1-2	
Espressione di giudizi critici e valutazione personale	Presenti e corrette	9-10	
	Nel complesso presenti e corrette	7-8	
	Parzialmente presenti e/o parzialmente corrette	5-6	
	Scarse e/o scorrette	3-4	
	Assenti	1-2	
PUNTEGGIO PARTE GENERALE (max 60 punti)			

INDICATORI SPECIFICI	DESCRIPTORI (MAX 40 punti)	Punteggio max	Punteggio attribuito
Pertinenza del testo rispetto alla traccia e coerenza nella formulazione del titolo e dell'eventuale suddivisione in paragrafi	Completa	9-10	
	Adeguate	7-8	
	Parziale	5-6	
	Scarsa	3-4	
	Assente	1-2	
Sviluppo ordinato e lineare dell'esposizione	Presente	13-15	
	Nel complesso presente	10-12	
	Parziale	8-9	
	Scarso	7-6	
	Assente	5-3	
Correttezza e articolazione delle conoscenze e dei riferimenti culturali	Presenti	13-15	
	Nel complesso presenti	10-12	
	Parzialmente presenti	8-9	
	Scarse	7-6	
	Assenti	5-3	
PUNTEGGIO PARTE SPECIFICA (max 40 punti)			

Il punteggio assegnato è riportato all'intero superiore se la parte decimale risulta ≥ 5 e all'intero inferiore se la parte decimale risulta < 5 .

Punteggio totale = _____/60 + _____/40 = _____/100

Punteggio attribuito alla prova = (Punteggio totale /5) _____/20

Il docente

iissmoliterno.edu.it

Sedi: Istituto Tecnico Economico e Tecnologico (sede centrale - uffici) - Via P. Darago, 1 85047 Moliterno (PZ) tel.: 097564100 fax: 0975668368
 Istituto Professionale Industria e Artigianato - Via Istria, 1 85047 Moliterno (PZ) tel.: 097564343
 Istituto Professionale Industria e Artigianato - Via Postiglione 85057 Tramutola (PZ) tel.: 0975353406

ANNO SCOLASTICO 2023/2024 - PRIMA PROVA SCRITTA - GRIGLIA DI VALUTAZIONE

CLASSE 5^a sez. _____ - CANDIDATO: _____

GRIGLIA DI VALUTAZIONE TIPOLOGIA C

INDICATORI GENERALI	DESCRITTORI (MAX 60 punti)	Punteggio max	Punteggio attribuito
Comprensione (riconoscimento idea centrale e scopo della traccia)	Completa	9-10	
	Esauriente	7-8	
	Adeguate	5-6	
	Parziale	3-4	
	Limitata	1-2	
Ideazione, pianificazione e organizzazione del testo	Efficaci e puntuali	9-10	
	Nel complesso efficaci e puntuali	7-8	
	Parzialmente efficaci e poco puntuali	5-6	
	Confuse ed impuntuali	3-4	
	Del tutto confuse ed impuntuali	1-2	
Coesione e coerenza testuale	Complete	9-10	
	Adeguate	7-8	
	Parziali	5-6	
	Scarse	3-4	
	Assenti	1-2	
Ricchezza e padronanza lessicale	Presente e completa	9-10	
	Adeguate	7-8	
	Poco presente e parziale	5-6	
	Scarse	3-4	
	Assenti	1-2	
Originalità; personalizzazione	Completa; presente	9-10	
	Adeguate; complessivamente presente	7-8	
	Parzialmente presente	5-6	
	Scarsa	3-4	
	Assente	1-2	
Espressione di giudizi critici e valutazione personale	Presenti e corrette	9-10	
	Nel complesso presenti e corrette	7-8	
	Parzialmente presenti e/o parzialmente corrette	5-6	
	Scarse e/o scorrette	3-4	
	Assenti	1-2	
PUNTEGGIO PARTE GENERALE (max 60 punti)			

INDICATORI SPECIFICI	DESCRITTORI (MAX 40 punti)	Punteggio max	Punteggio attribuito
Pertinenza del testo rispetto alla traccia e coerenza nella formulazione del titolo e dell'eventuale suddivisione in paragrafi	Completa	9-10	
	Adeguate	7-8	
	Parziale	5-6	
	Scarsa	3-4	
	Assente	1-2	
Sviluppo ordinato e lineare dell'esposizione	Presente	13-15	
	Nel complesso presente	10-12	
	Parziale	8-9	
	Scarso	7-6	
	Assente	5-3	
Correttezza e articolazione delle conoscenze e dei riferimenti culturali	Presenti	13-15	
	Nel complesso presenti	10-12	
	Parzialmente presenti	8-9	
	Scarse	7-6	
	Assenti	5-3	
PUNTEGGIO PARTE SPECIFICA (max 40 punti)			

Il punteggio assegnato è riportato all'intero superiore se la parte decimale risulta ≥ 5 e all'intero inferiore se la parte decimale risulta < 5 .

Punteggio totale = _____/60 + _____/40 = _____/100

Punteggio attribuito alla prova = (Punteggio totale /5) _____/20

Il docente

iissmoliterno.edu.it

Sedi: Istituto Tecnico Economico e Tecnologico (sede centrale - uffici) - Via P. Darago, 1 85047 Moliterno (PZ) tel.: 097564100 fax: 0975668368
 Istituto Professionale Industria e Artigianato - Via Istria, 1 85047 Moliterno (PZ) tel.: 097564343
 Istituto Professionale Industria e Artigianato - Via Postiglione 85057 Tramutola (PZ) tel.: 0975353406



Ministero dell'istruzione e del merito

I.I.S.S. "F. PETRUCCELLI – G. PARISI" di Moliterno (PZ)

ESAME DI STATO CONCLUSIVO DEL SECONDO CICLO DI ISTRUZIONE A.S. 2023/24

Indirizzo: MANUTENZIONE ED ASSISTENZA TECNICA

COMMISSIONI AD INDIRIZZO PROFESSIONALE DELLA PROVINCIA DI POTENZA

“*****”

In riferimento alla seguente griglia di valutazione per l'attribuzione dei punteggi

Indicatore (correlato agli obiettivi della prova)	Punteggio massimo
Completezza nello svolgimento della traccia, coerenza/correttezza nell'elaborazione e nell'esposizione	4
Capacità di analizzare, collegare e sintetizzare le informazioni in modo efficace, utilizzando con pertinenza i diversi linguaggi specifici	3
Padronanza delle conoscenze necessarie allo svolgimento della prova	6
Padronanza delle competenze professionali specifiche utili a conseguire gli obiettivi della prova	7



Ministero dell'istruzione e del merito

I.I.S.S. "F. PETRUCCELLI – G. PARISI" di Moliterno (PZ)

ESAME DI STATO CONCLUSIVO DEL SECONDO CICLO DI ISTRUZIONE A.S. 2023/24

Indirizzo: MANUTENZIONE ED ASSISTENZA TECNICA

COMMISSIONI AD INDIRIZZO PROFESSIONALE DELLA PROVINCIA DI POTENZA

“*****”

GRIGLIA SECONDA PROVA SCRITTA - CRITERI DI VALUTAZIONE SECONDA PROVA

Candidato: _____ Classe : V Sez: _____

INDICATORI	DESCRITTORI	VALORI	PUNTI
Completezza nello svolgimento della traccia, coerenza/correttezza nell'elaborazione e nell'esposizione	Svolgimento incompleto; molti errori nell'elaborazione; esposizione carente.	1	
	Svolgimento incompleto; alcuni errori nell'elaborazione; esposizione accettabile.	2	
	Svolgimento quasi completo; alcuni errori nell'elaborazione; esposizione buona.	3	
	Svolgimento completo; elaborazione coerente e corretta; esposizione buona.	4	
Capacità di analizzare, collegare e sintetizzare le informazioni in modo efficace, utilizzando con pertinenza i diversi linguaggi specifici	Evidenzia scarse capacità di analisi e di sintesi; utilizza in modo non pertinente il linguaggio specifico.	1	
	Evidenzia discrete capacità di analisi e di sintesi; utilizza in modo poco appropriato il linguaggio specifico.	2	
	Evidenzia buone capacità di analisi e di sintesi; utilizza in modo adeguato il linguaggio specifico.	3	
Padronanza delle conoscenze necessarie allo svolgimento della prova	Dimostra scarsa conoscenza degli argomenti oggetto della prova.	1	
	Dimostra sufficiente conoscenza degli argomenti oggetto della prova.	2 - 3	
	Dimostra discreta padronanza delle conoscenze necessarie allo svolgimento della prova.	4 - 5	
	Dimostra ottima padronanza delle conoscenze necessarie allo svolgimento della prova.	6	
Padronanza delle competenze professionali specifiche utili a conseguire gli obiettivi della prova	Evidenzia scarse competenze professionali specifiche utili al conseguimento degli obiettivi della prova.	1	
	Evidenzia adeguate competenze professionali specifiche utili al conseguimento degli obiettivi della prova.	2 - 3	
	Evidenzia buone competenze professionali specifiche utili al conseguimento degli obiettivi della prova.	4 - 5	
	Evidenzia ottime competenze professionali specifiche utili al conseguimento degli obiettivi della prova.	6 - 7	
	Totale punteggio		

La commissione

Il Presidente



Ministero dell'istruzione e del merito

I.I.S.S. "F. PETRUCCELLI – G. PARISI" di Moliterno (PZ)

ESAME DI STATO CONCLUSIVO DEL SECONDO CICLO DI ISTRUZIONE A.S. 2023/24

Indirizzo: MANUTENZIONE ED ASSISTENZA TECNICA

COMMISSIONI AD INDIRIZZO PROFESSIONALE DELLA PROVINCIA DI POTENZA

“*****”

In riferimento alla seguente griglia di valutazione per l'attribuzione dei punteggi

Indicatore (correlato agli obiettivi della prova)	Punteggio massimo
Completezza nello svolgimento della traccia, coerenza/correttezza nell'elaborazione e nell'esposizione	4
Capacità di analizzare, collegare e sintetizzare le informazioni in modo efficace, utilizzando con pertinenza i diversi linguaggi specifici	4
Padronanza delle conoscenze necessarie allo svolgimento della prova	5
Padronanza delle competenze professionali specifiche utili a conseguire gli obiettivi della prova	7



Ministero dell'istruzione e del merito

I.I.S.S. "F. PETRUCCELLI – G. PARISI" di Moliterno (PZ)

ESAME DI STATO CONCLUSIVO DEL SECONDO CICLO DI ISTRUZIONE A.S. 2023/24

Indirizzo: MANUTENZIONE ED ASSISTENZA TECNICA

COMMISSIONI AD INDIRIZZO PROFESSIONALE DELLA PROVINCIA DI POTENZA

“*****”

GRIGLIA SECONDA PROVA SCRITTA - CRITERI DI VALUTAZIONE SECONDA PROVA

Candidato: _____ Classe : V Sez: _____

INDICATORI	DESCRITTORI	VALORI	PUNTI
Completezza nello svolgimento della traccia, coerenza/correttezza nell'elaborazione e nell'esposizione	Svolgimento incompleto; molti errori nell'elaborazione; esposizione carente.	1	
	Svolgimento incompleto; alcuni errori nell'elaborazione; esposizione accettabile.	2	
	Svolgimento quasi completo; alcuni errori nell'elaborazione; esposizione buona.	3	
	Svolgimento completo; elaborazione coerente e corretta; esposizione buona.	4	
Capacità di analizzare, collegare e sintetizzare le informazioni in modo efficace, utilizzando con pertinenza i diversi linguaggi specifici	Evidenza scarse capacità di analisi e di sintesi; utilizza in modo non pertinente il linguaggio specifico.	1	
	Evidenza discrete capacità di analisi e di sintesi; utilizza in modo poco appropriato il linguaggio specifico.	2	
	Evidenza buone capacità di analisi e di sintesi; utilizza in modo adeguato il linguaggio specifico.	3	
	Evidenza ottime capacità di analisi e di sintesi; utilizza in modo appropriato il linguaggio specifico.	4	
Padronanza delle conoscenze necessarie allo svolgimento della prova	Dimostra scarsa conoscenza degli argomenti oggetto della prova.	1	
	Dimostra adeguata conoscenza degli argomenti oggetto della prova.	2 - 3	
	Dimostra ottima padronanza delle conoscenze necessarie allo svolgimento della prova.	4 - 5	
Padronanza delle competenze professionali specifiche utili a conseguire gli obiettivi della prova	Evidenza scarse competenze professionali specifiche utili al conseguimento degli obiettivi della prova.	1	
	Evidenza adeguate competenze professionali specifiche utili al conseguimento degli obiettivi della prova.	2 - 3	
	Evidenza buone competenze professionali specifiche utili al conseguimento degli obiettivi della prova.	4 - 5	
	Evidenza ottime competenze professionali specifiche utili al conseguimento degli obiettivi della prova.	6 - 7	
	Totale punteggio		

La commissione

Il Presidente



Ministero dell'istruzione e del merito

I.I.S.S. "F. PETRUCCELLI – G. PARISI" di Moliterno (PZ)

ESAME DI STATO CONCLUSIVO DEL SECONDO CICLO DI ISTRUZIONE A.S. 2023/24

Indirizzo: MANUTENZIONE ED ASSISTENZA TECNICA

COMMISSIONI AD INDIRIZZO PROFESSIONALE DELLA PROVINCIA DI POTENZA

“*****”

In riferimento alla seguente griglia di valutazione per l'attribuzione dei punteggi

Indicatore (correlato agli obiettivi della prova)	Punteggio massimo
Completezza nello svolgimento della traccia, coerenza/correttezza nell'elaborazione e nell'esposizione	3
Capacità di analizzare, collegare e sintetizzare le informazioni in modo efficace, utilizzando con pertinenza i diversi linguaggi specifici	3
Padronanza delle conoscenze necessarie allo svolgimento della prova	7
Padronanza delle competenze professionali specifiche utili a conseguire gli obiettivi della prova	7



Ministero dell'istruzione e del merito

I.I.S.S. "F. PETRUCCELLI – G. PARISI" di Moliterno (PZ)

ESAME DI STATO CONCLUSIVO DEL SECONDO CICLO DI ISTRUZIONE A.S. 2023/24

Indirizzo: MANUTENZIONE ED ASSISTENZA TECNICA

COMMISSIONI AD INDIRIZZO PROFESSIONALE DELLA PROVINCIA DI POTENZA

“*****”

GRIGLIA SECONDA PROVA SCRITTA - CRITERI DI VALUTAZIONE SECONDA PROVA

Candidato: _____ Classe : V Sez: _____

INDICATORI	DESCRITTORI	VALORI	PUNTI
Completezza nello svolgimento della traccia, coerenza/correttezza nell'elaborazione e nell'esposizione	Svolgimento incompleto; alcuni errori nell'elaborazione; esposizione accettabile.	1	
	Svolgimento quasi completo; alcuni errori nell'elaborazione; esposizione buona.	2	
	Svolgimento completo; elaborazione coerente e corretta; esposizione buona.	3	
Capacità di analizzare, collegare e sintetizzare le informazioni in modo efficace, utilizzando con pertinenza i diversi linguaggi specifici	Evidenzia discrete capacità di analisi e di sintesi; utilizza in modo poco appropriato il linguaggio specifico.	1	
	Evidenzia buone capacità di analisi e di sintesi; utilizza in modo adeguato il linguaggio specifico.	2	
	Evidenzia ottime capacità di analisi e di sintesi; utilizza in modo appropriato il linguaggio specifico.	3	
Padronanza delle conoscenze necessarie allo svolgimento della prova	Dimostra scarsa conoscenza degli argomenti oggetto della prova.	1-2	
	Dimostra adeguata conoscenza degli argomenti oggetto della prova.	3-5	
	Dimostra ottima padronanza delle conoscenze necessarie allo svolgimento della prova.	6-7	
Padronanza delle competenze professionali specifiche utili a conseguire gli obiettivi della prova	Evidenzia adeguate competenze professionali specifiche utili al conseguimento degli obiettivi della prova.	1-2	
	Evidenzia buone competenze professionali specifiche utili al conseguimento degli obiettivi della prova.	3-5	
	Evidenzia ottime competenze professionali specifiche utili al conseguimento degli obiettivi della prova.	6-7	
Totale punteggio			

La commissione

Il Presidente

Griglia di valutazione della prova orale

La Commissione assegna fino ad un massimo di venti punti, tenendo a riferimento indicatori, livelli, descrittori e punteggi di seguito indicati.

Indicatori	Livelli	Descrittori	Punti	Punteggio
Acquisizione dei contenuti e dei metodi delle diverse discipline del curriculum, con particolare riferimento a quelle d'indirizzo	I	Non ha acquisito i contenuti e i metodi delle diverse discipline, o li ha acquisiti in modo estremamente frammentario e lacunoso.	0.50-1	
	II	Ha acquisito i contenuti e i metodi delle diverse discipline in modo parziale e incompleto, utilizzandoli in modo non sempre appropriato.	1.50-2.50	
	III	Ha acquisito i contenuti e utilizza i metodi delle diverse discipline in modo corretto e appropriato.	3-3.50	
	IV	Ha acquisito i contenuti delle diverse discipline in maniera completa e utilizza in modo consapevole i loro metodi.	4-4.50	
	V	Ha acquisito i contenuti delle diverse discipline in maniera completa e approfondita e utilizza con piena padronanza i loro metodi.	5	
Capacità di utilizzare le conoscenze acquisite e di collegarle tra loro	I	Non è in grado di utilizzare e collegare le conoscenze acquisite o lo fa in modo del tutto inadeguato	0.50-1	
	II	È in grado di utilizzare e collegare le conoscenze acquisite con difficoltà e in modo stentato	1.50-2.50	
	III	È in grado di utilizzare correttamente le conoscenze acquisite, istituendo adeguati collegamenti tra le discipline	3-3.50	
	IV	È in grado di utilizzare le conoscenze acquisite collegandole in una trattazione pluridisciplinare articolata	4-4.50	
	V	È in grado di utilizzare le conoscenze acquisite collegandole in una trattazione pluridisciplinare ampia e approfondita	5	
Capacità di argomentare in maniera critica e personale, rielaborando i contenuti acquisiti	I	Non è in grado di argomentare in maniera critica e personale, o argomenta in modo superficiale e disorganico	0.50-1	
	II	È in grado di formulare argomentazioni critiche e personali solo a tratti e solo in relazione a specifici argomenti	1.50-2.50	
	III	È in grado di formulare semplici argomentazioni critiche e personali, con una corretta rielaborazione dei contenuti acquisiti	3-3.50	
	IV	È in grado di formulare articolate argomentazioni critiche e personali, rielaborando efficacemente i contenuti acquisiti	4-4.50	
	V	È in grado di formulare ampie e articolate argomentazioni critiche e personali, rielaborando con originalità i contenuti acquisiti	5	
Ricchezza e padronanza lessicale e semantica, con specifico riferimento al linguaggio tecnico e/o di settore, anche in	I	Si esprime in modo scorretto o stentato, utilizzando un lessico inadeguato	0.50	
	II	Si esprime in modo non sempre corretto, utilizzando un lessico, anche di settore, parzialmente adeguato	1	
	III	Si esprime in modo corretto utilizzando un lessico adeguato, anche in riferimento al linguaggio tecnico e/o di settore	1.50	
	IV	Si esprime in modo preciso e accurato utilizzando un lessico, anche tecnico e settoriale, vario e articolato	2	
	V	Si esprime con ricchezza e piena padronanza lessicale e semantica, anche in riferimento al linguaggio tecnico e/o di settore	2.50	
Capacità di analisi e comprensione della realtà in chiave di cittadinanza attiva a partire dalla riflessione sulle esperienze	I	Non è in grado di analizzare e comprendere la realtà a partire dalla riflessione sulle proprie esperienze, o lo fa in modo inadeguato	0.50	
	II	È in grado di analizzare e comprendere la realtà a partire dalla riflessione sulle proprie esperienze con difficoltà e solo se guidato	1	
	III	È in grado di compiere un'analisi adeguata della realtà sulla base di una corretta riflessione sulle proprie esperienze personali	1.50	
	IV	È in grado di compiere un'analisi precisa della realtà sulla base di una attenta riflessione sulle proprie esperienze personali	2	
	V	È in grado di compiere un'analisi approfondita della realtà sulla base di una riflessione critica e consapevole sulle proprie esperienze personali	2.50	
Punteggio totale della prova				

**GRIGLIA DI VALUTAZIONE
PROVA ORALE
STUDENTI CON BES (DSA, DISABILITÀ CERTIFICATA)**

N	INDICATORI	PUNTEGGIO	PUNTEGGIO ATTRIBUITO
1	ESPOSIZIONE AUTONOMA, CHIARA E CORRETTA	1-6	
	Lo studente espone solo se supportato da domande guida. Minima	1-2	
	Lo studente espone in modo corretto, pur necessitando di un supporto. Parziale	3	
	Lo studente sa esporre in modo autonomo e chiaro, pur compiendo ancora errori. Accettabile	4	
	Lo studente espone in modo autonomo e chiaro. Buona	5	
	Lo studente espone in modo autonomo, chiaro e corretto. Eccellente	6	
2	CONOSCENZA DEI CONTENUTI	1 – 5	
	Lo studente conosce solo pochi contenuti. Minima	1	
	Lo studente conosce i contenuti in modo parziale e necessita di un supporto. Parziale	2	
	Lo studente conosce i contenuti in modo globale. Accettabile	3	
	Lo studente possiede una buona conoscenza dei contenuti e sa approfondirne alcuni in autonomia. Buona	4	
Lo studente possiede una conoscenza completa dei contenuti. Eccellente	5		
3	CAPACITÀ DI UTILIZZARE LE CONOSCENZE ACQUISITE E COLLEGARLE TRA LORO	1 – 3	
	Non è in grado di utilizzare e collegare le conoscenze acquisite o lo fa in modo del tutto inadeguato	1	
	È in grado di utilizzare e collegare le conoscenze acquisite parzialmente	2	
	È in grado di utilizzare correttamente le conoscenze acquisite, istituendo adeguati collegamenti tra le discipline	3	
5	CAPACITÀ DI ARGOMENTARE IN MANIERA CRITICA E PERSONALE, RIELABORANDO I CONTENUTI ACQUISITI	1 – 3	
	Non è in grado di argomentare in maniera critica e personale, o argomenta in modo superficiale e disorganico	1	
	È in grado di formulare argomentazioni critiche e personali solo a tratti e solo in relazione a specifici argomenti	2	
	È in grado di formulare semplici argomentazioni critiche e personali, con una corretta rielaborazione dei contenuti acquisiti	3	
6	CAPACITÀ DI ANALISI E COMPrensIONE DELLA REALTÀ IN CHIAVE DI CITTADINANZA ATTIVA A PARTIRE DALLA RIFLESSIONE SULLE ESPERIENZE	1-3	
	Non è in grado di analizzare e comprendere la realtà a partire dalla riflessione sulle proprie esperienze, o lo fa in modo inadeguato	1	
	È in grado di analizzare e comprendere la realtà a partire dalla riflessione sulle proprie esperienze con difficoltà e solo se guidato	2	
	È in grado di compiere un'analisi adeguata della realtà sulla base di una corretta riflessione sulle proprie esperienze personali	3	
PUNTEGGIO TOTALE DELLA PROVA ORALE		20/20	___/20

**GRIGLIA DI VALUTAZIONE I PROVA SCRITTA ITALIANO
(TIPOLOGIA A: ANALISI E INTERPRETAZIONE DI UN TESTO LETTERARIO ITALIANO)**

INDICATORI GENERALI (MAX 60 P.)			
1.IDEAZIONE, pianificazione e organizzazione del testo; COESIONE e coerenza testuale (20 P.)			
GRAV. INSUFF.	Elaborato del tutto incoerente e disorganico, non risponde a una ideazione pertinente né a una pianificazione	1-5	
INSUFFICIENTE	Elaborato non rispondente a una ideazione chiara, la struttura non è stata adeguatamente pianificata e il testo non risulta coerente	6-11	
SUFFICIENTE	L'elaborato mostra sufficiente consapevolezza nella ideazione e pianificazione e risulta complessivamente coerente e coeso	12-13	
DISCRETO	L'elaborato risponde a un'ideazione consapevole, è stato pianificato e organizzato correttamente, lo svolgimento è coerente e coeso	14-15	
BUONO	L'elaborato risponde a un'ideazione consapevole, è stato pianificato e organizzato con cura, lo svolgimento è coerente e coeso e se ne individua l'appropriata progressione tematica	16-17	
OTTIMO	L'elaborato è stato ideato e pianificato con piena padronanza, lo svolgimento è coerente e coeso e la progressione tematica è ben strutturata	18-20	
2.RICCHEZZA e padronanza lessicale; CORRETTEZZA grammaticale (ortografia, morfologia, sintassi); uso corretto ed efficace della punteggiatura (20 P.)			
GRAV. INSUFF.	Il lessico è molto povero e scorretto; la padronanza grammaticale è gravemente lacunosa	1-5	
INSUFFICIENTE	Il lessico è limitato e presenta inesattezze; la padronanza grammaticale è incerta e/o lacunosa in qualche aspetto	6-11	
SUFFICIENTE	Il lessico è globalmente corretto, anche se non sempre preciso ed appropriato; qualche inesattezza lieve nella padronanza grammaticale	12-13	
DISCRETO	Il lessico è nel complesso pertinente; nonostante qualche incertezza, la padronanza grammaticale è adeguata	14-15	
BUONO	Il lessico è nel complesso pertinente e appropriato; la padronanza grammaticale è adeguata in tutti gli aspetti	16-17	
OTTIMO	Il lessico è pertinente, ricco e appropriato; la padronanza grammaticale è sicura in tutti gli aspetti	18-20	
3.AMPIEZZA e precisione delle conoscenze e dei riferimenti culturali; ESPRESSIONE di giudizi critici e di valutazioni personali (20 P.)			
GRAV. INSUFF.	L'elaborato evidenzia lacune gravi nelle conoscenze e nei riferimenti culturali; manca del tutto una rielaborazione	1-5	
INSUFFICIENTE	L'elaborato evidenzia approssimazione nelle conoscenze e nei riferimenti culturali; la rielaborazione è incerta	6-11	
SUFFICIENTE	Le conoscenze e i riferimenti culturali sono limitati, ma pertinenti; la rielaborazione non è molto approfondita, ma corretta	12-13	
DISCRETO	L'elaborato evidenzia conoscenze e riferimenti culturali adeguati, discreta la capacità di rielaborazione e valutazione critica	14-15	
BUONO	L'elaborato evidenzia adeguate conoscenze, riferimenti culturali pertinenti e buone capacità critiche e rielaborative	16-17	
OTTIMO	L'elaborato dimostra ampiezza e precisione di riferimenti culturali, ottime capacità critiche e padronanza nella rielaborazione	18-20	
PUNTEGGIO PARZIALE (somma dei tre indicatori generali)	/60/20

INDICATORI SPECIFICI (MAX 40 P.) - Tipologia A - ANALISI E INTERPRETAZIONE DI UN TESTO LETTERARIO ITALIANO

1. RISPETTO DEI VINCOLI POSTI NELLA CONSEGNA (10 P.)

GRAV. INSUFF.	Manca del tutto o in larga misura il rispetto dei vincoli	1-4	
INSUFFICIENTE	I vincoli sono rispettati solo parzialmente e in modo che pregiudica la pertinenza dell'elaborato	5	
SUFFICIENTE	Pur con qualche approssimazione, i vincoli sono nel complesso rispettati	6	
DISCRETO	L'elaborato risponde alle consegne, rispettando i vincoli posti	7	
BUONO	L'elaborato risponde alle consegne, rispettando tutti i vincoli posti	8	
OTTIMO	L'elaborato risponde alle consegne, rispettando pienamente tutti i vincoli posti	9-10	

2. CAPACITÀ DI COMPRENDERE IL TESTO NEL SUO SENSO COMPLESSIVO E NEI SUOI SNODI TEMATICI E STILISTICI (10 P.)

GRAV. INSUFF.	Il testo viene del tutto frainteso, non ne viene compresa la struttura e non vengono colti né gli snodi tematici né le peculiarità stilistiche	1-4	
INSUFFICIENTE	Il testo viene compreso parzialmente, la struttura viene colta solo approssimativamente e non ne vengono individuati con chiarezza gli snodi tematici, né le peculiarità stilistiche	5	
SUFFICIENTE	Il testo è compreso nella sua globalità, la struttura viene colta nei suoi aspetti generali e sono individuati gli snodi tematici principali e le caratteristiche stilistiche più evidenti	6	
DISCRETO	Il testo viene compreso nel suo senso complessivo e ne vengono individuati gli snodi tematici e le caratteristiche stilistiche	7	
BUONO	Il testo viene compreso appieno nel suo senso complessivo e ne vengono individuati in modo corretto gli snodi tematici e le caratteristiche stilistiche	8	
OTTIMO	Il testo viene compreso a fondo, anche nella sua articolazione: vengono individuati esattamente tutti gli snodi tematici e le caratteristiche stilistiche	9-10	

3. PUNTUALITÀ NELL'ANALISI LESSICALE, SINTATTICA, STILISTICA E RETORICA (SE RICHIESTA) (10 P.)

GRAV. INSUFF.	Analisi lacunosa e/o scorretta	1-4	
INSUFFICIENTE	Analisi generica, approssimativa e imprecisa	5	
SUFFICIENTE	Analisi globalmente corretta, anche se non accurata in ogni aspetto	6	
DISCRETO	Analisi precisa e corretta, sviluppata con discreta completezza in ogni parte richiesta	7	
BUONO	Analisi precisa e corretta, sviluppata con buona completezza in ogni parte richiesta	8	
OTTIMO	Analisi puntuale, approfondita e completa	9-10	

INTERPRETAZIONE CORRETTA E ARTICOLATA DEL TESTO (10 P.)

GRAV. INSUFF.	Interpretazione scorretta, che travisa gli aspetti semantici più evidenti del testo	1-4	
INSUFFICIENTE	Interpretazione superficiale e generica	5	
SUFFICIENTE	Interpretazione semplice, essenziale, ma pertinente	6	
DISCRETO	Interpretazione articolata, arricchita da qualche riferimento extratestuale corretto	7	
BUONO	Interpretazione puntuale e articolata che evidenzia una buona padronanza anche dei riferimenti extratestuali	8	
OTTIMO	Interpretazione approfondita, articolata e complessa, sostenuta da una corretta e ricca contestualizzazione	9-10	

Punteggio parziale degli indicatori specifici/40	
--	-----------------	--

PUNTEGGIO COMPLESSIVO (SOMMA DEI DUE PUNTEGGI PARZIALI: GENERALI + SPECIFICI TIPOLOGIA A)/100	
--	------------------	--

VALUTAZIONE FINALE/100 : 5 =/20	
---------------------------	---------------------------------	--

ANNO SCOLASTICO 2023/2024 - PRIMA PROVA SCRITTA - GRIGLIA DI VALUTAZIONE

CLASSE 5^a sez. _____ - CANDIDATO: _____

GRIGLIA DI VALUTAZIONE TIPOLOGIA A (Analisi e interpretazione di un testo letterario italiano)

INDICATORI GENERALI	DESCRITTORI (MAX 60 punti)	Punteggio max	Punteggio attribuito
Ideazione, pianificazione e organizzazione del testo	Efficaci e puntuali	9-10	
	Nel complesso efficaci e puntuali	7-8	
	Parzialmente efficaci e poco puntuali	5-6	
	Confuse ed impuntuali	3-4	
	Del tutto confuse ed impuntuali	1-2	
Coesione e coerenza testuale	Complete	9-10	
	Adeguate	7-8	
	Parziali	5-6	
	Scarse	3-4	
	Assenti	1-2	
Ricchezza e padronanza lessicale	Presente e completa	9-10	
	Adeguate	7-8	
	Poco presente e parziale	5-6	
	Scarse	3-4	
	Assenti	1-2	
Originalità; personalizzazione	Completa; presente	9-10	
	Adeguate; complessivamente presente	7-8	
	Parzialmente presente	5-6	
	Scarsa	3-4	
	Assente	1-2	
Ampiezza e precisione delle conoscenze e dei riferimenti culturali	Presenti	9-10	
	Adeguate	7-8	
	Parzialmente presenti	5-6	
	Scarse	3-4	
	Assenti	1-2	
Espressione di giudizi critici e valutazione personale	Presenti e corrette	9-10	
	Nel complesso presenti e corrette	7-8	
	Parzialmente presenti e/o parzialmente corrette	5-6	
	Scarse e/o scorrette	3-4	
	Assenti	1-2	
PUNTEGGIO PARTE GENERALE (max 60 punti)			

INDICATORI SPECIFICI	DESCRITTORI (MAX 40 punti)	Punteggio max	Punteggio attribuito
Rispetto dei vincoli posti dalla consegna (ad esempio, indicazioni di massima circa la lunghezza del testo – se presenti – o indicazioni circa la forma parafrasata o sintetica della rielaborazione)	Completo	9-10	
	Adeguate	7-8	
	Parziale/incompleto	5-6	
	Scarso	3-4	
	Assente	1-2	
Capacità di comprendere il testo nel senso complessivo e nei suoi snodi tematici e stilistici	Completa	9-10	
	Adeguate	7-8	
	Parziale	5-6	
	Scarsa	3-4	
	Assente	1-2	
Puntualità nell'analisi lessicale, sintattica, stilistica e retorica (se richiesta)	Completa	9-10	
	Adeguate	7-8	
	Parziale	5-6	
	Scarsa	3-4	
	Assente	1-2	
Interpretazione corretta e articolata del testo	Presente	9-10	
	Nel complesso presente	7-8	
	Parziale	5-6	
	Scarsa	3-4	
	Assente	1-2	
PUNTEGGIO PARTE SPECIFICA (max 40 punti)			

Il punteggio assegnato è riportato all'intero superiore se la parte decimale risulta ≥ 5 e all'intero inferiore se la parte decimale risulta < 5 .

Punteggio totale = _____/60 + _____/40 = _____/100

Punteggio attribuito alla prova = (Punteggio totale /5) _____/20

Il docente

iissmoliterno.edu.it

Sedi: Istituto Tecnico Economico e Tecnologico (sede centrale - uffici) - Via P. Darago, 1 85047 Moliterno (PZ) tel.: 097564100 fax: 0975668368
 Istituto Professionale Industria e Artigianato - Via Istria, 1 85047 Moliterno (PZ) tel.: 097564343
 Istituto Professionale Industria e Artigianato - Via Postiglione 85057 Tramutola (PZ) tel.: 0975353406

ANNO SCOLASTICO 2023/2024 - PRIMA PROVA SCRITTA - GRIGLIA DI VALUTAZIONE

CLASSE 5^a sez. _____ - CANDIDATO: _____

GRIGLIA DI VALUTAZIONE TIPOLOGIA A (Analisi e interpretazione di un testo letterario italiano)

INDICATORI GENERALI	DESCRITTORI (MAX 60 punti)	Punteggio max	Punteggio attribuito
Ideazione, pianificazione e organizzazione del testo	Efficaci e puntuali	9-10	
	Nel complesso efficaci e puntuali	7-8	
	Parzialmente efficaci e poco puntuali	5-6	
	Confuse ed impuntuali	3-4	
	Del tutto confuse ed impuntuali	1-2	
Coesione e coerenza testuale	Complete	9-10	
	Adeguate	7-8	
	Parziali	5-6	
	Scarse	3-4	
	Assenti	1-2	
Ricchezza e padronanza lessicale	Presente e completa	9-10	
	Adeguate	7-8	
	Poco presente e parziale	5-6	
	Scarse	3-4	
	Assenti	1-2	
Originalità; personalizzazione	Completa; presente	9-10	
	Adeguate; complessivamente presente	7-8	
	Parzialmente presente	5-6	
	Scarsa	3-4	
	Assente	1-2	
Ampiezza e precisione delle conoscenze e dei riferimenti culturali	Presenti	9-10	
	Adeguate	7-8	
	Parzialmente presenti	5-6	
	Scarse	3-4	
	Assenti	1-2	
Espressione di giudizi critici e valutazione personale	Presenti e corrette	9-10	
	Nel complesso presenti e corrette	7-8	
	Parzialmente presenti e/o parzialmente corrette	5-6	
	Scarse e/o scorrette	3-4	
	Assenti	1-2	
PUNTEGGIO PARTE GENERALE (max 60 punti)			

INDICATORI SPECIFICI	DESCRITTORI (MAX 40 punti)	Punteggio max	Punteggio attribuito
Rispetto dei vincoli posti dalla consegna (ad esempio, indicazioni di massima circa la lunghezza del testo – se presenti – o indicazioni circa la forma parafrasata o sintetica della rielaborazione)	Completo	9-10	
	Adeguate	7-8	
	Parziale/incompleto	5-6	
	Scarso	3-4	
	Assente	1-2	
Capacità di comprendere il testo nel senso complessivo e nei suoi snodi tematici e stilistici	Completa	9-10	
	Adeguate	7-8	
	Parziale	5-6	
	Scarsa	3-4	
	Assente	1-2	
Puntualità nell'analisi lessicale, sintattica, stilistica e retorica (se richiesta)	Completa	9-10	
	Adeguate	7-8	
	Parziale	5-6	
	Scarsa	3-4	
	Assente	1-2	
Interpretazione corretta e articolata del testo	Presente	9-10	
	Nel complesso presente	7-8	
	Parziale	5-6	
	Scarsa	3-4	
	Assente	1-2	
PUNTEGGIO PARTE SPECIFICA (max 40 punti)			

Il punteggio assegnato è riportato all'intero superiore se la parte decimale risulta ≥ 5 e all'intero inferiore se la parte decimale risulta < 5 .

Punteggio totale = _____/60 + _____/40 = _____/100

Punteggio attribuito alla prova = (Punteggio totale /5) _____/20

Il docente

iissmoliterno.edu.it

Sedi: Istituto Tecnico Economico e Tecnologico (sede centrale - uffici) - Via P. Darago, 1 85047 Moliterno (PZ) tel.: 097564100 fax: 0975668368
 Istituto Professionale Industria e Artigianato - Via Istria, 1 85047 Moliterno (PZ) tel.: 097564343
 Istituto Professionale Industria e Artigianato - Via Postiglione 85057 Tramutola (PZ) tel.: 0975353406

**GRIGLIA DI VALUTAZIONE I PROVA SCRITTA ITALIANO
(Tipologia B ANALISI E PRODUZIONE DI UN TESTO ARGOMENTATIVO)**

INDICATORI GENERALI (MAX 60 P.)			
1.IDEAZIONE, pianificazione e organizzazione del testo; COESIONE e coerenza testuale (20 P.)			
GRAV. INSUFF.	Elaborato del tutto incoerente e disorganico, non risponde a una ideazione pertinente né a una pianificazione	1-5	
INSUFFICIENTE	Elaborato non rispondente a una ideazione chiara, la struttura non è stata adeguatamente pianificata e il testo non risulta coerente	6-11	
SUFFICIENTE	L'elaborato mostra sufficiente consapevolezza nella ideazione e pianificazione e risulta complessivamente coerente e coeso	12-13	
DISCRETO	L'elaborato risponde a un'ideazione consapevole, è stato pianificato e organizzato correttamente, lo svolgimento è coerente e coeso	14-15	
BUONO	L'elaborato risponde a un'ideazione consapevole, è stato pianificato e organizzato con cura, lo svolgimento è coerente e coeso e se ne individua l'appropriata progressione tematica	16-17	
OTTIMO	L'elaborato è stato ideato e pianificato con piena padronanza, lo svolgimento è coerente e coeso e la progressione tematica è ben strutturata	18-20	
2.RICCHEZZA e padronanza lessicale; CORRETTEZZA grammaticale (ortografia, morfologia, sintassi); uso corretto ed efficace della punteggiatura (20 P.)			
GRAV. INSUFF.	Il lessico è molto povero e scorretto; la padronanza grammaticale è gravemente lacunosa	1-5	
INSUFFICIENTE	Il lessico è limitato e presenta inesattezze; la padronanza grammaticale è incerta e/o lacunosa in qualche aspetto	6-11	
SUFFICIENTE	Il lessico è globalmente corretto, anche se non sempre preciso ed appropriato; qualche inesattezza lieve nella padronanza grammaticale	12-13	
DISCRETO	Il lessico è nel complesso pertinente; nonostante qualche incertezza, la padronanza grammaticale è adeguata	14-15	
BUONO	Il lessico è nel complesso pertinente e appropriato; la padronanza grammaticale è adeguata in tutti gli aspetti	16-17	
OTTIMO	Il lessico è pertinente, ricco e appropriato; la padronanza grammaticale è sicura in tutti gli aspetti	18-20	
3.AMPIEZZA e precisione delle conoscenze e dei riferimenti culturali; ESPRESSIONE di giudizi critici e di valutazioni personali (20 P.)			
GRAV. INSUFF.	L'elaborato evidenzia lacune gravi nelle conoscenze e nei riferimenti culturali; manca del tutto una rielaborazione	1-5	
INSUFFICIENTE	L'elaborato evidenzia approssimazione nelle conoscenze e nei riferimenti culturali; la rielaborazione è incerta	6-11	
SUFFICIENTE	Le conoscenze e i riferimenti culturali sono limitati, ma pertinenti; la rielaborazione non è molto approfondita, ma corretta	12-13	
DISCRETO	L'elaborato evidenzia conoscenze e riferimenti culturali adeguati, discreta la capacità di rielaborazione e valutazione critica	14-15	
BUONO	L'elaborato evidenzia adeguate conoscenze, riferimenti culturali pertinenti e buone capacità critiche e rielaborative	16-17	
OTTIMO	L'elaborato dimostra ampiezza e precisione di riferimenti culturali, ottime capacità critiche e padronanza nella rielaborazione	18-20	
PUNTEGGIO PARZIALE (somma dei tre indicatori generali)	/60/20

INDICATORI SPECIFICI (MAX 40 P.) - Tipologia B - ANALISI E PRODUZIONE DI UN TESTO ARGOMENTATIVO

1. INDIVIDUAZIONE CORRETTA DI TESI E ARGOMENTAZIONI PRESENTI NEL TESTO PROPOSTO (P. 20)

GRAV. INSUFF.	Il testo proposto è del tutto frainteso nel suo contenuto, tesi e argomentazioni non vengono riconosciute e/o vengono del tutto fraintese	1-5	
INSUFFICIENTE	Il testo proposto non è correttamente compreso, tesi e argomentazioni vengono riconosciute e comprese solo parzialmente	6-11	
SUFFICIENTE	Il testo proposto è compreso nel suo significato complessivo, tesi e argomentazioni vengono globalmente riconosciute	12-13	
DISCRETO	Il testo proposto è compreso nella sua globalità; tesi, argomentazioni e snodi principali vengono riconosciuti con discreta precisione.	14-15	
BUONO	Il testo proposto è ben compreso nella sua globalità; tesi, argomentazioni e snodi tematici vengono riconosciuti e compresi con buona precisione e completezza.	16-17	
OTTIMO	Il testo proposto è compreso con precisione nel suo significato complessivo, nella tesi e nelle argomentazioni; gli snodi testuali e la struttura sono individuati in modo corretto e completo.	18-20	

2. CAPACITA' DI SOSTENERE CON COERENZA UN PERCORSO RAGIONATIVO ADOPERANDO CONNETTIVI PERTINENTI (P. 10)

GRAV. INSUFF.	Il percorso ragionativo è disorganico, incoerente e contraddittorio e/o lacunoso; l'uso dei connettivi è errato	1-4	
INSUFFICIENTE	Il percorso ragionativo presenta passaggi incoerenti e logicamente disordinati; l'uso dei connettivi presenta incertezze	5	
SUFFICIENTE	Il percorso ragionativo è semplice ma coerente; l'uso dei connettivi, pur con qualche incertezza, nel complesso è appropriato	6	
DISCRETO	Il percorso ragionativo è coerente e ben strutturato, sorretto da un uso complessivamente appropriato dei connettivi	7	
BUONO	Il percorso ragionativo è coerente, ben strutturato e adeguato all'ambito tematico; l'uso dei connettivi è appropriato e sostiene correttamente il ragionamento logico	8	
OTTIMO	Il percorso ragionativo è coerente, strutturato con chiarezza e complessità e mostra buona padronanza delle coordinate logiche-linguistiche dell'ambito tematico; l'uso dei connettivi è vario, appropriato e corretto	9-10	

3. CORRETTEZZA E CONGRUENZA DEI RIFERIMENTI CULTURALI UTILIZZATI PER SOSTENERE L'ARGOMENTAZIONE (P. 10)

GRAV. INSUFF.	I riferimenti culturali sono assenti o scorretti; l'argomentazione risulta debole	1-4	
INSUFFICIENTE	I riferimenti culturali a sostegno dell'argomentazione sono generici e talvolta impropri	5	
SUFFICIENTE	I riferimenti culturali a sostegno dell'argomentazione sono semplici, essenziali ma pertinenti	6	
DISCRETO	I riferimenti culturali a sostegno dell'argomentazione sono pertinenti e non generici	7	
BUONO	I riferimenti culturali sono pertinenti e numerosi; l'argomentazione risulta ben fondata	8	
OTTIMO	I riferimenti culturali sono ampi, pertinenti e approfonditi, l'argomentazione risulta coerentemente fondata e sviluppata con sicurezza e originalità	9-10	

Punteggio parziale degli indicatori specifici/40	
--	----------	--

PUNTEGGIO COMPLESSIVO (SOMMA DEI DUE PUNTEGGI PARZIALI: GENERALI + SPECIFICI TIPOLOGIA B)/100	
--	-----------	--

VALUTAZIONE FINALE /100 : 5 = /20	
---------------------------	--------------------------	--

ANNO SCOLASTICO 2023/2024 - PRIMA PROVA SCRITTA - GRIGLIA DI VALUTAZIONE

CLASSE 5^a sez. _____ - CANDIDATO: _____

GRIGLIA DI VALUTAZIONE TIPOLOGIA B (Analisi e produzione di un testo argomentativo)

INDICATORI GENERALI	DESCRITTORI (MAX 60 punti)	Punteggio max	Punteggio attribuito
Ideaione, pianificazione e organizzazione del testo	Efficaci e puntuali	9-10	
	Nel complesso efficaci e puntuali	7-8	
	Parzialmente efficaci e poco puntuali	5-6	
	Confuse ed impuntuali	3-4	
	Del tutto confuse ed impuntuali	1-2	
Coesione e coerenza testuale	Complete	9-10	
	Adeguate	7-8	
	Parziali	5-6	
	Scarse	3-4	
	Assenti	1-2	
Ricchezza e padronanza lessicale	Presente e completa	9-10	
	Adeguate	7-8	
	Poco presente e parziale	5-6	
	Scarse	3-4	
	Assenti	1-2	
Originalità; personalizzazione	Completa; presente	9-10	
	Adeguate; complessivamente presente	7-8	
	Parzialmente presente	5-6	
	Scarsa	3-4	
	Assente	1-2	
Ampiezza e precisione delle conoscenze e dei riferimenti culturali	Presenti	9-10	
	Adeguate	7-8	
	Parzialmente presenti	5-6	
	Scarse	3-4	
	Assenti	1-2	
Espressione di giudizi critici e valutazione personale	Presenti e corrette	9-10	
	Nel complesso presenti e corrette	7-8	
	Parzialmente presenti e/o parzialmente corrette	5-6	
	Scarse e/o scorrette	3-4	
	Assenti	1-2	
PUNTEGGIO PARTE GENERALE (max 60 punti)			
INDICATORI SPECIFICI	DESCRITTORI (MAX 40 punti)	Punteggio max	Punteggio attribuito
Individuazione corretta di tesi e argomentazioni presenti nel testo proposto	Presente	9-10	
	Nel complesso presente	7-8	
	Parzialmente presente	5-6	
	Scarsa e/o nel complesso scorretta	3-4	
	Scorretta	1-2	
Capacità di sostenere con coerenza un percorso ragionato adoperando connettivi pertinenti	Soddisfacente	13-15	
	Adeguate	10-12	
	Parziale	8-9	
	Scarsa	7-6	
	Assente	5-3	
Correttezza e congruenza dei riferimenti culturali utilizzati per sostenere l'argomentazione	Presenti	13-15	
	Nel complesso presenti	10-12	
	Parzialmente presenti	8-9	
	Scarse	7-6	
	Assenti	5-3	
PUNTEGGIO PARTE SPECIFICA (max 40 punti)			

Il punteggio assegnato è riportato all'intero superiore se la parte decimale risulta ≥ 5 e all'intero inferiore se la parte decimale risulta < 5 .

Punteggio totale = _____/60 + _____/40 = _____/100

Punteggio attribuito alla prova = (Punteggio totale /5) _____/20

Il docente

ANNO SCOLASTICO 2023/2024 - PRIMA PROVA SCRITTA - GRIGLIA DI VALUTAZIONE

CLASSE 5^a sez. _____ - CANDIDATO: _____

GRIGLIA DI VALUTAZIONE TIPOLOGIA B (Analisi e produzione di un testo argomentativo)

INDICATORI GENERALI	DESCRITTORI (MAX 60 punti)	Punteggio max	Punteggio attribuito
Comprensione (riconoscimento idea centrale e scopo della traccia)	Completa	9-10	
	Esauriente	7-8	
	Adeguate	5-6	
	Parziale	3-4	
	Limitata	1-2	
Ideazione, pianificazione e organizzazione del testo	Efficaci e puntuali	9-10	
	Nel complesso efficaci e puntuali	7-8	
	Parzialmente efficaci e poco puntuali	5-6	
	Confuse ed impuntuali	3-4	
	Del tutto confuse ed impuntuali	1-2	
Coesione e coerenza testuale	Complete	9-10	
	Adeguate	7-8	
	Parziali	5-6	
	Scarse	3-4	
	Assenti	1-2	
Ricchezza e padronanza lessicale	Presente e completa	9-10	
	Adeguate	7-8	
	Poco presente e parziale	5-6	
	Scarse	3-4	
	Assenti	1-2	
Originalità; personalizzazione	Completa; presente	9-10	
	Adeguate; complessivamente presente	7-8	
	Parzialmente presente	5-6	
	Scarsa	3-4	
	Assente	1-2	
Espressione di giudizi critici e valutazione personale	Presenti e corrette	9-10	
	Nel complesso presenti e corrette	7-8	
	Parzialmente presenti e/o parzialmente corrette	5-6	
	Scarse e/o scorrette	3-4	
	Assenti	1-2	
PUNTEGGIO PARTE GENERALE (max 60 punti)			
INDICATORI SPECIFICI	DESCRITTORI (MAX 40 punti)	Punteggio max	Punteggio attribuito
Individuazione corretta di tesi e argomentazioni presenti nel testo proposto	Presente	9-10	
	Nel complesso presente	7-8	
	Parzialmente presente	5-6	
	Scarsa e/o nel complesso scorretta	3-4	
	Scorretta	1-2	
Capacità di sostenere con coerenza un percorso ragionato adoperando connettivi pertinenti	Soddisfacente	13-15	
	Adeguate	10-12	
	Parziale	8-9	
	Scarsa	7-6	
	Assente	5-3	
Correttezza e congruenza dei riferimenti culturali utilizzati per sostenere l'argomentazione	Presenti	13-15	
	Nel complesso presenti	10-12	
	Parzialmente presenti	8-9	
	Scarse	7-6	
	Assenti	5-3	
PUNTEGGIO PARTE SPECIFICA (max 40 punti)			

Il punteggio assegnato è riportato all'intero superiore se la parte decimale risulta ≥ 5 e all'intero inferiore se la parte decimale risulta < 5 .

Punteggio totale = _____/60 + _____/40 = _____/100

Punteggio attribuito alla prova = (Punteggio totale /5) _____/20

Il docente

GRIGLIA DI VALUTAZIONE I PROVA SCRITTA ITALIANO

(Tipologia C RIFLESSIONE CRITICA DI CARATTERE ESPOSITIVO – ARGOMENTATIVO SU TEMATICHE DI ATTUALITA')

INDICATORI GENERALI (MAX 60 P.)

1.IDEAZIONE, pianificazione e organizzazione del testo; COESIONE e coerenza testuale (20 P.)

GRAV. INSUFF.	Elaborato del tutto incoerente e disorganico, non risponde a una ideazione pertinente né a una pianificazione	1-5	
INSUFFICIENTE	Elaborato non rispondente a una ideazione chiara, la struttura non è stata adeguatamente pianificata e il testo non risulta coerente	6-11	
SUFFICIENTE	L'elaborato mostra sufficiente consapevolezza nella ideazione e pianificazione e risulta complessivamente coerente e coeso	12-13	
DISCRETO	L'elaborato risponde a un'ideazione consapevole, è stato pianificato e organizzato correttamente, lo svolgimento è coerente e coeso	14-15	
BUONO	L'elaborato risponde a un'ideazione consapevole, è stato pianificato e organizzato con cura, lo svolgimento è coerente e coeso e se ne individua l'appropriata progressione tematica	16-17	
OTTIMO	L'elaborato è stato ideato e pianificato con piena padronanza, lo svolgimento è coerente e coeso e la progressione tematica è ben strutturata	18-20	

2.RICCHEZZA e padronanza lessicale; CORRETTEZZA grammaticale (ortografia, morfologia, sintassi); uso corretto ed efficace della punteggiatura (20 P.)

GRAV. INSUFF.	Il lessico è molto povero e scorretto; la padronanza grammaticale è gravemente lacunosa	1-5	
INSUFFICIENTE	Il lessico è limitato e presenta inesattezze; la padronanza grammaticale è incerta e/o lacunosa in qualche aspetto	6-11	
SUFFICIENTE	Il lessico è globalmente corretto, anche se non sempre preciso ed appropriato; qualche inesattezza lieve nella padronanza grammaticale	12-13	
DISCRETO	Il lessico è nel complesso pertinente; nonostante qualche incertezza, la padronanza grammaticale è adeguata	14-15	
BUONO	Il lessico è nel complesso pertinente e appropriato; la padronanza grammaticale è adeguata in tutti gli aspetti	16-17	
OTTIMO	Il lessico è pertinente, ricco e appropriato; la padronanza grammaticale è sicura in tutti gli aspetti	18-20	

3.AMPIEZZA e precisione delle conoscenze e dei riferimenti culturali; ESPRESSIONE di giudizi critici e di valutazioni personali (20 P.)

GRAV. INSUFF.	L'elaborato evidenzia lacune gravi nelle conoscenze e nei riferimenti culturali; manca del tutto una rielaborazione	1-5	
INSUFFICIENTE	L'elaborato evidenzia approssimazione nelle conoscenze e nei riferimenti culturali; la rielaborazione è incerta	6-11	
SUFFICIENTE	Le conoscenze e i riferimenti culturali sono limitati, ma pertinenti; la rielaborazione non è molto approfondita, ma corretta	12-13	
DISCRETO	L'elaborato evidenzia conoscenze e riferimenti culturali adeguati, discreta la capacità di rielaborazione e valutazione critica	14-15	
BUONO	L'elaborato evidenzia adeguate conoscenze, riferimenti culturali pertinenti e buone capacità critiche e rielaborative	16-17	
OTTIMO	L'elaborato dimostra ampiezza e precisione di riferimenti culturali, ottime capacità critiche e padronanza nella rielaborazione	18-20	

PUNTEGGIO PARZIALE (somma dei tre indicatori generali)

...../60/20

INDICATORI SPECIFICI (MAX 40 P.) Tipologia C RIFLESSIONE CRITICA DI CARATTERE ESPOSITIVO – ARGOMENTATIVO SU TEMATICHE DI ATTUALITA'			
1. PERTINENZA DEL TESTO RISPETTO ALLA TRACCIA (P.10)			
GRAV. INSUFF.	L'elaborato è del tutto slegato dalla traccia proposta	1-4	
INSUFFICIENTE	L'elaborato non individua pienamente temi e argomenti proposti nella traccia	5	
SUFFICIENTE	L'elaborato è globalmente pertinente alla traccia	6	
DISCRETO	L'elaborato risponde con precisione e discreta pertinenza alla traccia	7	
BUONO	L'elaborato risponde con precisione e buona pertinenza alla traccia	8	
OTTIMO	L'elaborato soddisfa pienamente le richieste della traccia	9-10	
2. COERENZA NELLA FORMULAZIONE DEL TITOLO E DELL'EVENTUALE PARAGRAFAZIONE (P.10)			
GRAV. INSUFF.	Il titolo è incoerente e la parafrasi (se richiesta) scorretta	1-4	
INSUFFICIENTE	Il titolo è inadeguato allo sviluppo e la parafrasi (se richiesta) poco efficace	5	
SUFFICIENTE	Il titolo è generico, ma non incoerente, la parafrasi (se richiesta) è presente, ma non sempre pienamente efficace	6	
DISCRETO	Il titolo è adeguato e pertinente; la parafrasi (se richiesta) è corretta	7	
BUONO	Il titolo è adeguato, efficace e pertinente al testo; la parafrasi (se richiesta) è corretta e ben organizzata	8	
OTTIMO	Il titolo è originale, incisivo e pertinente al testo; la parafrasi (se richiesta) è ben strutturata e rafforza l'efficacia argomentativa	9-10	
3. SVILUPPO ORDINATO E LINEARE DELL'ESPOSIZIONE (P. 10)			
GRAV. INSUFF.	L'esposizione è del tutto confusa e priva di consequenzialità; lo stile è trascurato e manca il possesso del linguaggio specifico	1-4	
INSUFFICIENTE	L'esposizione è poco ordinata e lineare; lo stile non è accurato ed è inadeguato il possesso del linguaggio specifico	5	
SUFFICIENTE	L'esposizione, pur con qualche incongruenza, è lineare e ordinata; lo stile non è sempre accurato, ma in qualche caso si fa correttamente ricorso al linguaggio specifico	6	
DISCRETO	L'esposizione è consequenziale e dimostra un discreto possesso delle strutture argomentative proprie dell'ambito disciplinare e del linguaggio specifico	7	
BUONO	L'esposizione è consequenziale, ben strutturata e dimostra un buon utilizzo delle strutture argomentative proprie dell'ambito disciplinare e del linguaggio specifico	8	
OTTIMO	L'esposizione è consequenziale, ben strutturata e sviluppata con proprietà, dimostra il dominio delle strutture argomentative proprie dell'ambito disciplinare e del linguaggio specifico	9-10	
4. CORRETTEZZA E ARTICOLAZIONE DELLE CONOSCENZE E DEI RIFERIMENTI CULTURALI (P.10)			
GRAV. INSUFF.	Conoscenze scarse e riferimenti culturali assenti e/o del tutto privi di pertinenza	1-4	
INSUFFICIENTE	Conoscenze e riferimenti culturali generici e non sempre pertinenti	5	
SUFFICIENTE	Conoscenze e riferimenti culturali semplici, essenziali, ma pertinenti	6	
DISCRETO	Conoscenze discrete, riferimenti culturali pertinenti	7	
BUONO	Buone conoscenze, riferimenti culturali pertinenti e ben articolati	8	
OTTIMO	Conoscenze ampie e accurate, riferimenti culturali precisi, approfonditi e articolati con efficacia	9-10	
Punteggio parziale degli indicatori specifici	/40	
PUNTEGGIO COMPLESSIVO (SOMMA DEI DUE PUNTEGGI PARZIALI: GENERALI + SPECIFICI TIPOLOGIA C)	/100	
VALUTAZIONE FINALE	 /100 : 5 = /20	

ANNO SCOLASTICO 2023/2024 - PRIMA PROVA SCRITTA - GRIGLIA DI VALUTAZIONE

CLASSE 5^a sez. _____ - CANDIDATO: _____

GRIGLIA DI VALUTAZIONE TIPOLOGIA C

INDICATORI GENERALI	DESCRIPTORI (MAX 60 punti)	Punteggio max	Punteggio attribuito
Ideaione, pianificazione e organizzazione del testo	Efficaci e puntuali	9-10	
	Nel complesso efficaci e puntuali	7-8	
	Parzialmente efficaci e poco puntuali	5-6	
	Confuse ed impuntuali	3-4	
	Del tutto confuse ed impuntuali	1-2	
Coesione e coerenza testuale	Complete	9-10	
	Adeguate	7-8	
	Parziali	5-6	
	Scarse	3-4	
	Assenti	1-2	
Ricchezza e padronanza lessicale	Presente e completa	9-10	
	Adeguate	7-8	
	Poco presente e parziale	5-6	
	Scarse	3-4	
	Assenti	1-2	
Originalità; personalizzazione	Completa; presente	9-10	
	Adeguate; complessivamente presente	7-8	
	Parzialmente presente	5-6	
	Scarsa	3-4	
	Assente	1-2	
Ampiezza e precisione delle conoscenze e dei riferimenti culturali	Presenti	9-10	
	Adeguate	7-8	
	Parzialmente presenti	5-6	
	Scarse	3-4	
	Assenti	1-2	
Espressione di giudizi critici e valutazione personale	Presenti e corrette	9-10	
	Nel complesso presenti e corrette	7-8	
	Parzialmente presenti e/o parzialmente corrette	5-6	
	Scarse e/o scorrette	3-4	
	Assenti	1-2	
PUNTEGGIO PARTE GENERALE (max 60 punti)			

INDICATORI SPECIFICI	DESCRIPTORI (MAX 40 punti)	Punteggio max	Punteggio attribuito
Pertinenza del testo rispetto alla traccia e coerenza nella formulazione del titolo e dell'eventuale suddivisione in paragrafi	Completa	9-10	
	Adeguate	7-8	
	Parziale	5-6	
	Scarsa	3-4	
	Assente	1-2	
Sviluppo ordinato e lineare dell'esposizione	Presente	13-15	
	Nel complesso presente	10-12	
	Parziale	8-9	
	Scarso	7-6	
	Assente	5-3	
Correttezza e articolazione delle conoscenze e dei riferimenti culturali	Presenti	13-15	
	Nel complesso presenti	10-12	
	Parzialmente presenti	8-9	
	Scarse	7-6	
	Assenti	5-3	
PUNTEGGIO PARTE SPECIFICA (max 40 punti)			

Il punteggio assegnato è riportato all'intero superiore se la parte decimale risulta ≥ 5 e all'intero inferiore se la parte decimale risulta < 5 .

Punteggio totale = _____/60 + _____/40 = _____/100

Punteggio attribuito alla prova = (Punteggio totale /5) _____/20

Il docente

iissmoliterno.edu.it

Sedi: Istituto Tecnico Economico e Tecnologico (sede centrale - uffici) - Via P. Darago, 1 85047 Moliterno (PZ) tel.: 097564100 fax: 0975668368
 Istituto Professionale Industria e Artigianato - Via Istria, 1 85047 Moliterno (PZ) tel.: 097564343
 Istituto Professionale Industria e Artigianato - Via Postiglione 85057 Tramutola (PZ) tel.: 0975353406

ANNO SCOLASTICO 2023/2024 - PRIMA PROVA SCRITTA - GRIGLIA DI VALUTAZIONE

CLASSE 5^a sez. _____ - CANDIDATO: _____

GRIGLIA DI VALUTAZIONE TIPOLOGIA C

INDICATORI GENERALI	DESCRITTORI (MAX 60 punti)	Punteggio max	Punteggio attribuito
Comprensione (riconoscimento idea centrale e scopo della traccia)	Completa	9-10	
	Esauriente	7-8	
	Adeguate	5-6	
	Parziale	3-4	
	Limitata	1-2	
Ideazione, pianificazione e organizzazione del testo	Efficaci e puntuali	9-10	
	Nel complesso efficaci e puntuali	7-8	
	Parzialmente efficaci e poco puntuali	5-6	
	Confuse ed impuntuali	3-4	
	Del tutto confuse ed impuntuali	1-2	
Coesione e coerenza testuale	Complete	9-10	
	Adeguate	7-8	
	Parziali	5-6	
	Scarse	3-4	
	Assenti	1-2	
Ricchezza e padronanza lessicale	Presente e completa	9-10	
	Adeguate	7-8	
	Poco presente e parziale	5-6	
	Scarse	3-4	
	Assenti	1-2	
Originalità; personalizzazione	Completa; presente	9-10	
	Adeguate; complessivamente presente	7-8	
	Parzialmente presente	5-6	
	Scarsa	3-4	
	Assente	1-2	
Espressione di giudizi critici e valutazione personale	Presenti e corrette	9-10	
	Nel complesso presenti e corrette	7-8	
	Parzialmente presenti e/o parzialmente corrette	5-6	
	Scarse e/o scorrette	3-4	
	Assenti	1-2	
PUNTEGGIO PARTE GENERALE (max 60 punti)			

INDICATORI SPECIFICI	DESCRITTORI (MAX 40 punti)	Punteggio max	Punteggio attribuito
Pertinenza del testo rispetto alla traccia e coerenza nella formulazione del titolo e dell'eventuale suddivisione in paragrafi	Completa	9-10	
	Adeguate	7-8	
	Parziale	5-6	
	Scarsa	3-4	
	Assente	1-2	
Sviluppo ordinato e lineare dell'esposizione	Presente	13-15	
	Nel complesso presente	10-12	
	Parziale	8-9	
	Scarso	7-6	
	Assente	5-3	
Correttezza e articolazione delle conoscenze e dei riferimenti culturali	Presenti	13-15	
	Nel complesso presenti	10-12	
	Parzialmente presenti	8-9	
	Scarse	7-6	
	Assenti	5-3	
PUNTEGGIO PARTE SPECIFICA (max 40 punti)			

Il punteggio assegnato è riportato all'intero superiore se la parte decimale risulta ≥ 5 e all'intero inferiore se la parte decimale risulta < 5 .

Punteggio totale = _____/60 + _____/40 = _____/100

Punteggio attribuito alla prova = (Punteggio totale /5) _____/20

Il docente

iissmoliterno.edu.it

Sedi: Istituto Tecnico Economico e Tecnologico (sede centrale - uffici) - Via P. Darago, 1 85047 Moliterno (PZ) tel.: 097564100 fax: 0975668368
 Istituto Professionale Industria e Artigianato - Via Istria, 1 85047 Moliterno (PZ) tel.: 097564343
 Istituto Professionale Industria e Artigianato - Via Postiglione 85057 Tramutola (PZ) tel.: 0975353406

Ministero dell'Istruzione e del Merito

SIMULAZIONE ESAME DI STATO CONCLUSIVO DEL SECONDO CICLO DI ISTRUZIONE TIPOLOGIA A

Indirizzi: IP14 - MANUTENZIONE ED ASSISTENZA TECNICA

L'impresa **Manutenzione S.R.L.** responsabile della manutenzione dell'impianto di ascensore del cinema ODEON sito a Potenza in Via dei Ciclamini n.7, è stata chiamata per intervento su guasto. Il movimento è comandato da un motore asincrono trifase e la trasmissione del moto è mediante una fune in acciaio e contrappeso.

Il candidato, fatte le ipotesi aggiuntive ritenute necessarie:

1. Descriva l'impianto di ascensore riportato in figura, attraverso uno schema comprendente le parti meccanica, elettrica e di sicurezza;
2. Compili il format per la registrazione delle verifiche e degli interventi di manutenzione effettuati (Allegato D).
3. In seguito al guasto individuato, compili l'allegato C, riportando in particolare le fasi di cantierizzazione e collaudo.
4. Il candidato con riferimento all'intervento di installazione/manutenzione, esegua un computo metrico scegliendo i componenti e i materiali nel rispetto dell'ambiente e della sicurezza. Determini, inoltre, dopo quanto tempo bisogna sostituire il cuscinetto frontale del motore elettrico per garantire l'affidabilità al 90%, supposto che il tasso di guasto del cuscinetto è pari 10^{-6} ore⁻¹.

Durata massima della prova – prima parte: 6 ore.

La prova è stata predisposta dalla Commissione d'esame in coerenza con le specificità del Piano dell'offerta formativa dell'istituzione scolastica e della dotazione tecnologica e laboratoriale d'istituto.

È consentito l'uso di manuali tecnici e di calcolatrici non programmabili.

È consentito l'uso del dizionario della lingua italiana.

È consentito l'uso del dizionario bilingue (italiano-lingua del paese di provenienza) per i candidati di madrelingua non italiana.

Ministero dell'Istruzione e del Merito

SIMULAZIONE ESAME DI STATO CONCLUSIVO DEL SECONDO CICLO DI ISTRUZIONE TIPOLOGIA A

Indirizzi: IP14 - MANUTENZIONE ED ASSISTENZA TECNICA

ALLEGATO A

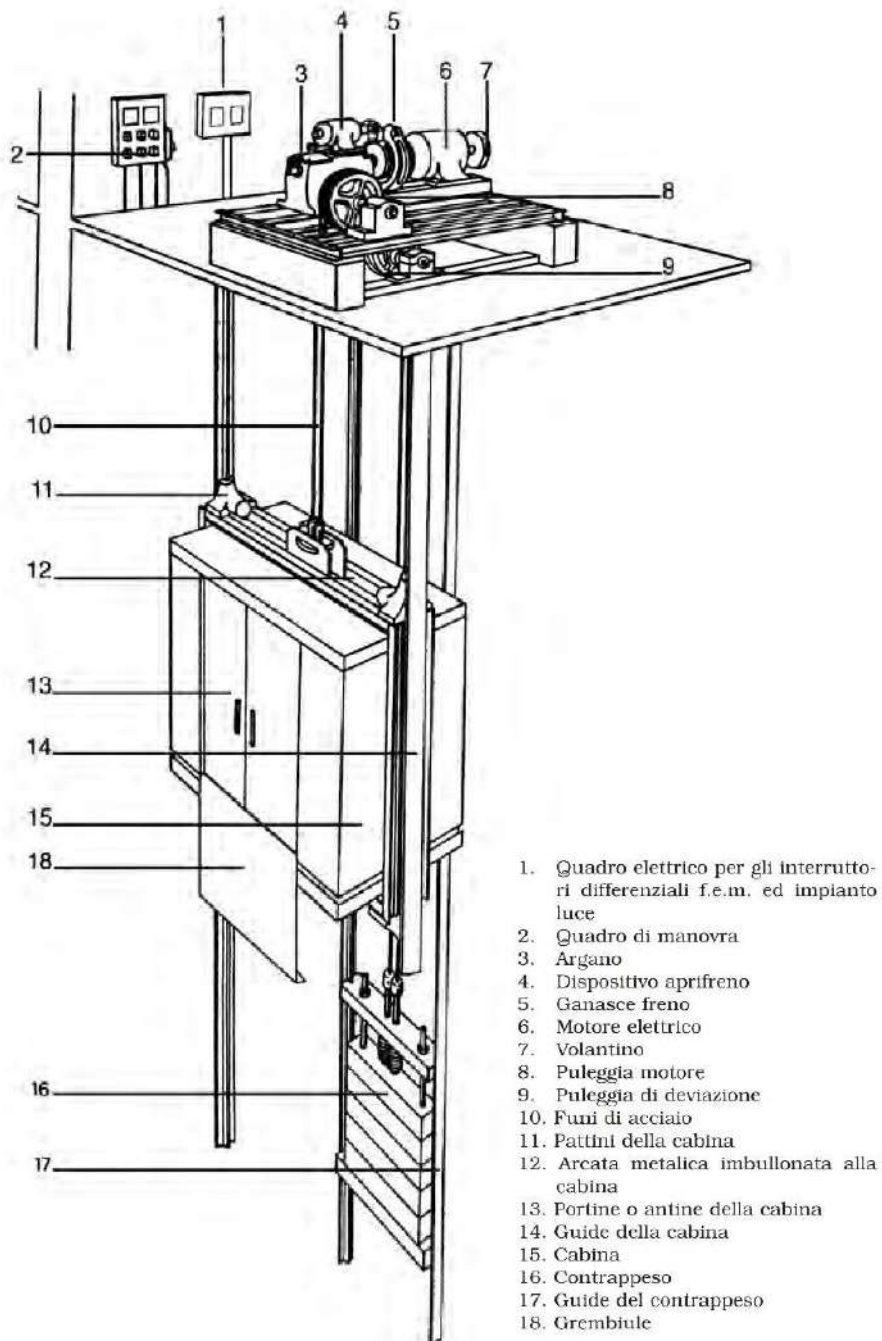

DATI	
Dislivello (H)	6,50 m
persone	8
Peso della persona	75 Kg

Durata massima della prova – prima parte: 6 ore.

La prova è stata predisposta dalla Commissione d'esame in coerenza con le specificità del Piano dell'offerta formativa dell'istituzione scolastica e della dotazione tecnologica e laboratoriale d'istituto.

È consentito l'uso di manuali tecnici e di calcolatrici non programmabili.

È consentito l'uso del dizionario della lingua italiana.

È consentito l'uso del dizionario bilingue (italiano-lingua del paese di provenienza) per i candidati di madrelingua non italiana.

Ministero dell'Istruzione e del Merito

SIMULAZIONE ESAME DI STATO CONCLUSIVO DEL SECONDO CICLO DI ISTRUZIONE TIPOLOGIA A

Indirizzi: IP14 - MANUTENZIONE ED ASSISTENZA TECNICA

Velocità di salita

0,4 m/s

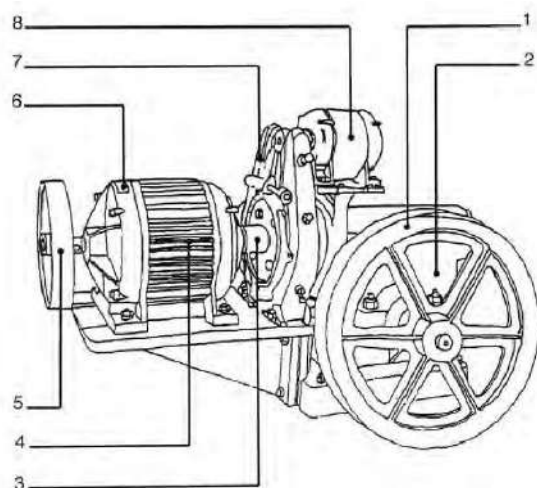

1. Puleggia motrice
2. Argano di norma realizzato con una vite senza fine e ruota elicoidale
3. Giunto di collegamento fra motore e argano; su detto giunto è generalmente installato il tamburo freno
4. Motore elettrico in genere asincrono trifase
5. Il volantino fisso, che funge pure da volano, è calettato sull'asse del motore elettrico
6. Targhetta che indica il senso di rotazione (salita e discesa)
7. Freno a ganasce
8. Dispositivo aprifreno

Durata massima della prova – prima parte: 6 ore.

La prova è stata predisposta dalla Commissione d'esame in coerenza con le specificità del Piano dell'offerta formativa dell'istituzione scolastica e della dotazione tecnologica e laboratoriale d'istituto.

È consentito l'uso di manuali tecnici e di calcolatrici non programmabili.

È consentito l'uso del dizionario della lingua italiana.

È consentito l'uso del dizionario bilingue (italiano-lingua del paese di provenienza) per i candidati di madrelingua non italiana.

Ministero dell'Istruzione e del Merito

SIMULAZIONE ESAME DI STATO CONCLUSIVO DEL SECONDO CICLO DI ISTRUZIONE

TIPOLOGIA A

Indirizzi: IP14 - MANUTENZIONE ED ASSISTENZA TECNICA

ALLEGATO B

POSSIBILI GUASTI CHE IMPEDISCONO L'AVVIO DEL MOTORE

Inconveniente	Causa probabile	Rimedio
<input type="checkbox"/> Il motore non parte	<input type="checkbox"/> Alimentazione interrotta <input type="checkbox"/> Fasi statoriche interrotte <input type="checkbox"/> Sovraccarico eccessivo <input type="checkbox"/> Cuscinetti grippati	<input type="checkbox"/> Controllare la tensione in linea <input type="checkbox"/> Verificare la continuità <input type="checkbox"/> Ridurre il carico applicato <input type="checkbox"/> Sostituire i cuscinetti
<input type="checkbox"/> Il motore stenta a partire	<input type="checkbox"/> Alimentazione troppo bassa <input type="checkbox"/> Sovraccarico eccessivo <input type="checkbox"/> Corto circuito statorico <input type="checkbox"/> Problemi ai cuscinetti	<input type="checkbox"/> Controllare la tensione in linea <input type="checkbox"/> Ridurre il carico applicato <input type="checkbox"/> Verificare che gli avvolgimenti non abbiano resistenza uguale a zero <input type="checkbox"/> Ingrassare i cuscinetti o sostituirli
<input type="checkbox"/> Il motore scalda eccessivamente	<input type="checkbox"/> Alimentazione troppo bassa o troppo alta <input type="checkbox"/> Carico eccessivo <input type="checkbox"/> Interruzione di una fase <input type="checkbox"/> Ventilazione inadeguata <input type="checkbox"/> Non si riesce a individuare la causa	<input type="checkbox"/> Controllare la tensione in linea <input type="checkbox"/> Ridurre il carico applicato <input type="checkbox"/> Controllare la tensione in linea <input type="checkbox"/> Controllare che il ventilatore giri regolarmente <input type="checkbox"/> Interpellare il costruttore
<input type="checkbox"/> Funzionamento rumoroso	<input type="checkbox"/> Cuscinetti logorati <input type="checkbox"/> Disallineamento del rotore <input type="checkbox"/> Usura dei cuscinetti	<input type="checkbox"/> Sostituire i cuscinetti <input type="checkbox"/> Riequilibrare il rotore

Durata massima della prova – prima parte: 6 ore.

La prova è stata predisposta dalla Commissione d'esame in coerenza con le specificità del Piano dell'offerta formativa dell'istituzione scolastica e della dotazione tecnologica e laboratoriale d'istituto.

È consentito l'uso di manuali tecnici e di calcolatrici non programmabili.

È consentito l'uso del dizionario della lingua italiana.

È consentito l'uso del dizionario bilingue (italiano-lingua del paese di provenienza) per i candidati di madrelingua non italiana.

Ministero dell'Istruzione e del Merito

SIMULAZIONE ESAME DI STATO CONCLUSIVO DEL SECONDO CICLO DI ISTRUZIONE TIPOLOGIA A

Indirizzi: IP14 - MANUTENZIONE ED ASSISTENZA TECNICA

ALLEGATO C

FASI DELL'INTEVENTO

N.	Fasi delle Lavorazioni	Rischi e pericoli (macchinari e fasi)	Misure di prevenzione	Dispositivi di protezione individuali (DPI)

Durata massima della prova – prima parte: 6 ore.

La prova è stata predisposta dalla Commissione d'esame in coerenza con le specificità del Piano dell'offerta formativa dell'istituzione scolastica e della dotazione tecnologica e laboratoriale d'istituto.

È consentito l'uso di manuali tecnici e di calcolatrici non programmabili.

È consentito l'uso del dizionario della lingua italiana.

È consentito l'uso del dizionario bilingue (italiano-lingua del paese di provenienza) per i candidati di madrelingua non italiana.

Ministero dell'Istruzione e del Merito

SIMULAZIONE ESAME DI STATO CONCLUSIVO DEL SECONDO CICLO DI ISTRUZIONE
TIPOLOGIA A

Indirizzi: IP14 - MANUTENZIONE ED ASSISTENZA TECNICA

SCHEDA DI MANUTENZIONE

ALLEGATO D

Ubicazione Impianto:		Manutenzione periodica:	<input type="checkbox"/>
Tipologia Impianto:		Manutenzione straordinaria:	<input type="checkbox"/>
Ditta esterna:			
Manutentore:			
Elenco materiali: _____ _____			
Data Intervento	Descrizione Intervento	Firma Manutentore	

Durata massima della prova – prima parte: 6 ore.

La prova è stata predisposta dalla Commissione d'esame in coerenza con le specificità del Piano dell'offerta formativa dell'istituzione scolastica e della dotazione tecnologica e laboratoriale d'istituto.

È consentito l'uso di manuali tecnici e di calcolatrici non programmabili.

È consentito l'uso del dizionario della lingua italiana.

È consentito l'uso del dizionario bilingue (italiano-lingua del paese di provenienza) per i candidati di madrelingua non italiana.

Ministero dell'Istruzione e del Merito

SIMULAZIONE ESAME DI STATO CONCLUSIVO DEL SECONDO CICLO DI ISTRUZIONE TIPOLOGIA B

Indirizzi: IP14 - MANUTENZIONE ED ASSISTENZA TECNICA

L'impresa **Manutenzione S.R.L.** responsabile della manutenzione dell'impianto di trasporto a nastro mobile dell'azienda TRA.CEM. sito a Tramutola in Via Garibaldi n.7, è stata chiamata per intervento su guasto.

Il movimento è comandato da un motore asincrono trifase e la trasmissione del moto è mediante un rullo che muove il nastro trasportatore. Il peso complessivo mosso è di 750 Kg.

Il candidato, fatte le ipotesi aggiuntive ritenute necessarie:

1. Descriva l'impianto a nastro riportato in figura, attraverso uno schema comprendente le parti meccanica, elettrica e di sicurezza;
2. Dopo aver individuato l'inconveniente, indichi gli interventi di manutenzione straordinaria per ripristinare il funzionamento.
3. Il candidato rediga il format per la registrazione delle verifiche e degli interventi di manutenzione effettuati.
4. Il candidato con riferimento all'intervento di installazione/manutenzione, esegua un computo metrico scegliendo i componenti e i materiali nel rispetto dell'ambiente e della sicurezza.
5. La movimentazione del nastro è garantita se tutti e sette tamburi in serie presenti sono funzionanti.

Sapendo che il tasso di guasto di ogni tamburo è pari a $\lambda_1 = 5 \cdot 10^{-3} \text{ anno}^{-1}$, il candidato determini l'affidabilità dell'impianto dopo 10 anni e dopo quanti anni la stessa è pari al 90%.

Durata massima della prova – prima parte: 6 ore.

La prova è stata predisposta dalla Commissione d'esame in coerenza con le specificità del Piano dell'offerta formativa dell'istituzione scolastica e della dotazione tecnologica e laboratoriale d'istituto.

È consentito l'uso di manuali tecnici e di calcolatrici non programmabili.

È consentito l'uso del dizionario della lingua italiana.

È consentito l'uso del dizionario bilingue (italiano-lingua del paese di provenienza) per i candidati di madrelingua non italiana.

Ministero dell'Istruzione e del Merito

SIMULAZIONE ESAME DI STATO CONCLUSIVO DEL SECONDO CICLO DI ISTRUZIONE
TIPOLOGIA B

Indirizzi: IP14 - MANUTENZIONE ED ASSISTENZA TECNICA

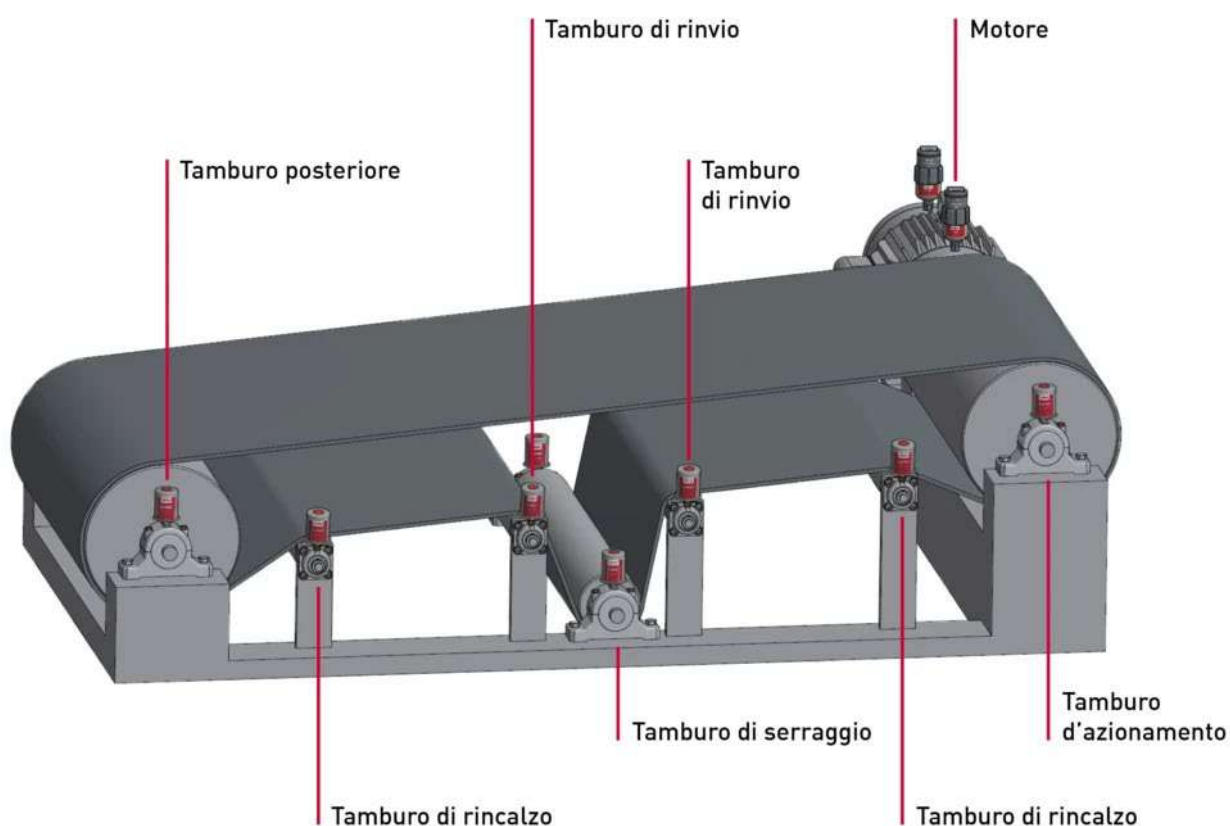

Durata massima della prova – prima parte: 6 ore.

La prova è stata predisposta dalla Commissione d'esame in coerenza con le specificità del Piano dell'offerta formativa dell'istituzione scolastica e della dotazione tecnologica e laboratoriale d'istituto.

È consentito l'uso di manuali tecnici e di calcolatrici non programmabili.

È consentito l'uso del dizionario della lingua italiana.

È consentito l'uso del dizionario bilingue (italiano-lingua del paese di provenienza) per i candidati di madrelingua non italiana.

Ministero dell'Istruzione e del Merito

SIMULAZIONE ESAME DI STATO CONCLUSIVO DEL SECONDO CICLO DI ISTRUZIONE TIPOLOGIA C

Indirizzi: IP14 - MANUTENZIONE ED ASSISTENZA TECNICA

Ad una ditta di manutenzione viene assegnato, dal proprietario di una villetta, l'incarico di installare dei pannelli fotovoltaici off-grid per la gestione autonoma di produzione elettrica.

1. Descriva, anche tramite uno schema a blocchi, l'impianto fotovoltaico e indichi le principali caratteristiche funzionali da considerare nella scelta dei dispositivi. Elenchi le fasi della procedura di messa in servizio dell'impianto inserita nel manuale d'uso dello stesso.
2. Rediga un piano di manutenzione per mantenere l'impianto efficiente e sicuro nel tempo
3. Il candidato rediga un Certificato di Collaudo.
4. Il Candidato rediga un Computo Metrico Estimativo

Il candidato, fatte eventuali ipotesi aggiuntive ritenute necessarie, :

5. Dimensionare un impianto fotovoltaico off-grid necessario per soddisfare i vostri bisogni energetici ipotizzando E_g =(numero lettere nome/3), irraggiamento, poiché siamo al Sud è
Irr= 4,7 kWh/m2/giorno e K = perdite di sistema=0.64.

Durata massima della prova – prima parte: 6 ore.

La prova è stata predisposta dalla Commissione d'esame in coerenza con le specificità del Piano dell'offerta formativa dell'istituzione scolastica e della dotazione tecnologica e laboratoriale d'istituto.

È consentito l'uso di manuali tecnici e di calcolatrici non programmabili.

È consentito l'uso del dizionario della lingua italiana.

È consentito l'uso del dizionario bilingue (italiano-lingua del paese di provenienza) per i candidati di madrelingua non italiana.

SIMULAZIONE ESAME DI STATO CONCLUSIVO DEL SECONDO CICLO DI ISTRUZIONE A.S.23-24 TIPOLOGIA D

Indirizzi: IP14 - MANUTENZIONE ED ASSISTENZA TECNICA

Tema di: **TECNOLOGIE TECNICHE INSTALLAZIONE E MANUTENZIONE**

L'impresa **Manutenzione S.R.L.** responsabile della manutenzione dell'impianto di montacarichi del magazzino sito a Potenza in Via Condotti n.12, è stata chiamata per intervento su guasto. Il movimento del montacarichi è comandato da un motore asincrono trifase mentre la trasmissione del moto è ottenuta mediante l'impiego di corde e pulegge.

Il candidato, fatte le ipotesi aggiuntive ritenute necessarie:

1. dopo aver individuato l'inconveniente, indichi gli interventi di manutenzione straordinaria per ripristinare il funzionamento
2. in seguito al guasto individuato, compili una scheda di manutenzione, riportando in particolare le fasi di cantierizzazione e collaudo
3. realizzi il format per la registrazione delle verifiche e degli interventi di manutenzione effettuati.
4. calcoli la potenza teorica e la potenza effettiva con un rendimento di impianto pari a 0,7, con un carico massimo di 450 Kg e una velocità di 0,3 m/s
5. si calcoli l'affidabilità del sistema con 2 finecorsa. Il sistema è non funzionante se uno dei due finecorsa è guasto. Inoltre si calcoli il tempo di guasto con un'affidabilità del 95%, con un tasso di guasto di $0,006 \text{ ore}^{-1}$.

Durata massima della prova –prima parte: 6 ore.

La prova è stata predisposta dalla Commissione d'esame in coerenza con le specificità del Piano dell'offerta formativa dell'istituzione scolastica e della dotazione tecnologica e laboratoriale d'istituto.

È consentito l'uso di manuali tecnici e di calcolatrici non programmabili.

È consentito l'uso del dizionario della lingua italiana.

È consentito l'uso del dizionario bilingue (italiano-lingua del paese di provenienza) per i candidati di madrelingua non italiana.